

- IT ASPIRATORE A CICLONE
- EN CYCLONE DUST COLLECTOR
- DE ZYKLON-ABSAUGVORRICHTUNG
- FR ASPIRATEUR CYCLONIQUE
- ES ASPIRADOR DE CICLÓN
- PT ASPIRADOR CICLÓNICO
- NL CYCLOONAFZUIGER
- FI SYKLONI-IMURI
- DA CYKLON STØVSUGER
- SV CYKLONDAMMSUGARE
- NO SYKLONAVSUG
- PL WYCIĄG CYKLONOWY
- RU ЦИКЛОННЫЙ АСПИРАТОР
- BG АСПИРАТОР С ЦИКЛОМ
- HR CIKLONSKI ASPIRATOR
- SR CIKLONSKI ASPIRATOR
- EL ΚΥΚΛΩΝΙΚΟΣ ΑΝΑΡΡΟΦΗΤΗΡΑΣ
- LV CIKLONA ASPIRATORS
- LT CIKLONINIS DULKIŲ SIURBLYS
- RO ASPIRATOR CU CICLON
- SK CYKLÓNOVÝ ODSÁVAČ
- HU CIKLON SZÍVÓKÉSZÜLÉK
- ET TOLMUTSÜKLON
- CS CYKLÓNOVÝ ODSAVAČ
- SL CIKLONSKI SESALNIK
- TR SIKLON ASPIRATÖR

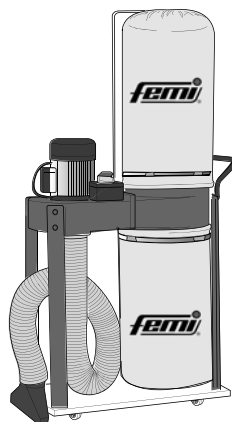

350 PLUS

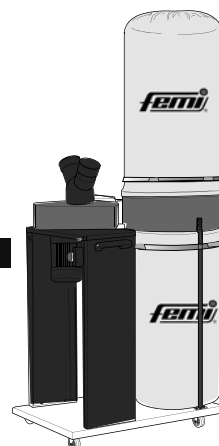

351 / 352 PLUS

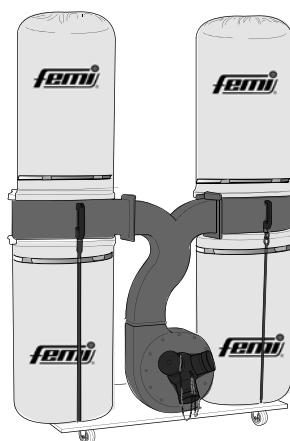

355 PLUS

- IT MANUALE D'USO
- EN USER MANUAL
- DE GEBRAUCHS- UND WARTUNGSANLEITUNG
- FR MANUEL D'UTILISATION
- ES MANUAL DE USO
- PT MANUAL DE USO
- NL GEBRUIKSHANDLEIDING
- FI KÄYTTÖOPAS
- DA BRUGERVEJLEDNING
- SV BRUKSANVISNING
- NO BRUKSANVISNING
- PL INSTRUKCJA OBSŁUGI
- RU РУКОВОДСТВО ДЛЯ ПОЛЬЗОВАТЕЛЯ
- BG РЪКОВОДСТВО ЗА УПОТРЕБА
- HR PRIRUČNIK ZA UPORABU
- SR PRIRUČNIK ZA KORIŠĆENJE
- EL ΕΓΧΕΙΡΙΔΙΟ ΧΡΗΣΗΣ
- LV LIETOTĀJA ROKASGRĀMATA
- LT NAUDOTOJO VADOVAS
- RO MANUAL DE INSTRUCȚIUNI
- SK NÁVOD NA POUŽÍVANIE
- HU FELHASZNÁLÓI KÉZIKÖNYV
- ET KASUTUSJUHEND
- CS NÁVOD K POUŽITÍ
- SL NAVODILA ZA UPORABO
- TR KULLANMA KILAVUZU
- IT **Lingua Originale**
(conservare per uso futuro)
- EN **Translation of the original instructions**
(please retain for future reference)
- DE **Übersetzung der Originalanleitung**
(bitte für künftigen bedarf aufbewahren)
- FR **Traduction de la langue Originale**
(conserver pour tout usage futur)
- ES **Traducción de las instrucciones originales**
(conservar para consultas futuras)
- PT **Tradução do idioma original**
(conservar para usos futuros)
- NL **Vertaling van de oorspronkelijke tekst**
(bewaren voor gebruik in de toekomst)
- FI **Alkuperäisten ohjeiden käänös**
(säilytä myöhempää tarvetta varten)
- DA **Oversættelse af de originale anvisninger**
(opbevar til senere brug)
- SV **Oversättning originalspråket**
(förvara för framtida användning)
- NO **Oversettelse fra originalt språk**
(oppbevares for senere bruk)
- PL **Tłumaczenie z języka oryginalu**
(zachować do przyszłego wykorzystania)
- RU **Перевод с языка оригинала**
(сохранить для дальнейшего использования)
- BG **Превод от оригиналния език**
(съхранете за бъдеща употреба)
- HR **Prijevod sa originalnoga jezika**
(čuvajte za buduću uporabu)
- SR **Prevod sa originalnog jezika**
(sačuvajte za buduću upotrebu)
- EL **Μετάφραση από την Πρωτότυπη Γλώσσα**
(διατηρήστε για μελλοντική χρήση)
- LV **Instrukciju tulkojums no oriģinālvalodas**
(saglabāt turpmākai izmantošanai)
- LT **Vertimas iš originalo kalbos**
(saglabāt turpmākai izmantošanai)
- RO **Traducere din limba originală**
(a se conserva pentru a fi utilizate în viitor)
- SK **Preklad z pôvodného jazyka**
(uchovajte pre budúce použitie)
- HU **Magyar nyelven**
(őrizze meg egy későbbi felhasználáshoz)
- ET **Originaaljuhiste tõlge**
(hoidke juhend alles)
- CS **Překlad původního jazyku**
(uchovejte pro budoucí použití)
- SL **Prevod originalnih navodil**
(shranite jih za bodočo rabo)
- TR **Orijinal dil çevirisi**
(gelecekte kullanılmak üzere saklayınız)



IT	pagine 4-5-6-7-8-9-12-28-29-32-66-68
EN	pages 4-5-6-7-8-9-12-28-29-33-66-69
DE	Seiten 4-5-6-7-8-9-12-28-29-34-66-70
FR	pages 4-5-6-7-8-9-12-28-29-35-66-71
ES	páginas 4-5-6-7-8-9-12-28-29-36-66-72
PT	páginas 4-5-6-7-8-9-13-28-29-37-66-73
NL	pagina's 4-5-6-7-8-9-13-28-29-38-66-74
FI	sivut 4-5-6-7-8-9-13-28-29-39-66-75
DA	side 4-5-6-7-8-9-13-28-29-40-66-76
SV	sida 4-5-6-7-8-9-13-28-29-41-66-77
NO	sider 4-5-6-7-8-9-14-28-29-42-66-78
PL	strony 4-5-6-7-8-9-14-28-29-43-66-79
RU	страницы 4-5-6-7-8-9-14-28-29-44-66-80
BG	страницы 4-5-6-7-8-9-14-28-29-45-66-81
HR	stranice 4-5-6-7-8-9-14-28-29-46-66-82
SR	strane 4-5-6-7-8-9-15-28-29-47-66-83
EL	σελίδες 4-5-6-7-8-9-15-28-29-48-66-84
LV	4-5-6-7-8-9-15-28-29-49-66-85 lpp
LT	puslapiai 4-5-6-7-8-9-15-28-29-50-66-86
RO	pagini 4-5-6-7-8-9-15-28-29-51-66-87
SK	strany 4-5-6-7-8-9-16-28-29-52-66-88
HU	4-5-6-7-8-9-16-28-29-53-66-89 oldalak
ET	lk 4-5-6-7-8-9-16-28-29-54-66-90
CS	strany 4-5-6-7-8-9-16-28-29-55-66-91
SL	strani 4-5-6-7-8-9-16-28-29-56-66-92
TR	4-5-6-7-8-9-16-28-29-57-66-93 numaralı sayfalar



IT Per tutte le **NOTE DI AVVERTENZA** fare riferimento al documento **"NORME DI SICUREZZA GENERALI** allegato.

EN For all **WARNING NOTES** please refer to the attached **"GENERAL SAFETY REGULATIONS"** document

DE Für alle **WARNHINWEISE** wird auf das beigefügte Dokument **"ALLGEMEINE SICHERHEITSVORSCHRIFTEN** verwiesen.

FR Pour toutes les **NOTES D'AVERTISSEMENT** se reporter au document **« NORMES GÉNÉRALES DE SÉCURITÉ »** en annexe.

ES Para más información sobre cualquier tipo de **NOTA DE ADVERTENCIA**, consultar el documento **"NORMAS GENERALES DE SEGURIDAD"** adjunto.

PT Para todas as **NOTAS DE ADVERTÊNCIA**, consulte o documento **"NORMAS DE SEGURANÇA GERAIS"** anexo.

NL Zie voor alle **WAARSCHUWINGEN** het bijgevoegde document **ALGEMENE VEILIGHEIDSNORMEN**.

FI **YLEISISTÄ VAROVAISUUTTA KOSKEVISTA MÄÄRÄYKSISTÄ** on tietoa liitteenä olevassa asiakirjassa **"YLEISET TURVALLISUUSMÄÄRÄYKSET"**.

DA Hvad angår **ADVARSLER** henvises der til det vedlagte dokument **"GENERELLE SIKKERHEDSFORSKRIFTER**.

SV För alla **VARNINGSMEDDELANDEN**, se bifogat dokument **"ALLMÄNNA SÄKERHETSBESTÄMMELSER** .

NO Når det gjelder alle **SIKKERHETSANMERKNINGER**, vennligst referer til det vedlagte dokumentet **"GENERELLE SIKKERHETSFORSKRIFTER"**.

PL Wszystkie **OSTRZEŻENIA** można znaleźć w załączonym dokumencie **„OGÓLNE NORMY BEZPIECZENSTWA"**.

RU Подробное описание всех **ПРЕДУПРЕЖДЕНИЙ** содержится в документе **«ОБЩИЕ ПРАВИЛА ТЕХНИКИ БЕЗОПАСНОСТИ»**, прилагаемом к данному руководству.

BG За всички **ПРЕДУПРЕЖДЕНИЯ** направете справка с приложения документ **"ОБЩИ ПРАВИЛА ЗА БЕЗОПАСНОСТ"**.

HR Za sva **UPOZORENJA** pogledajte prilog **"OPĆE SIGURNOSNE ODREDBE"**.

SR Za sva **UPOZORENJA** pogledajte priloženi dokument **"OPŠTE BEZBEDNOSNE ODREDBE.."**

EL Για όλες τις **ΣΗΜΕΙΩΣΕΙΣ ΠΡΟΕΙΔΟΠΟΙΗΣΕΩΝ** ανατρέξτε στο συνημμένο έγγραφο **«ΓΕΝΙΚΟΙ ΚΑΝΟΝΕΣ ΑΣΦΑΛΕΙΑΣ**.

LV Attiecībā uz visām **BRĪDINĀJUMU PIEZĪMĒM** skatiet pievienoto dokumentu **"VISPĀRĒJIE DROŠĪBAS NOTEIKUMI"**.

LT Dėl **ĮSPĖJAMŪJŲ PASTABŲ** žr. j pridėta „**BENDROSIOS SAUGOS TAISŪKLĖS**“ dokumentą.

RO Pentru toate **NOTELE DE AVERTIZARE** consultați documentul **"NORME DE SIGURANȚĂ GENERALE** anexat.

SK Všetky **UPOZORNENIA** nájdete v priloženom dokumente **„VŠEOBECNÉ BEZPEČNOSTNÉ PREDPISY“**.

HU Minden **FIGYELMEZTETÉS** esetében hivatkozni kell a csatolt **„ÁLTALÁNOS BIZTONSÁGI FELTÉTELEK"** című dokumentumra.

ET Kõigi **HOIATUSTE** kohta leiab lisainfot komplektis olevast dokumendist **"ÜLDISED OHUTUSNÕUDED**.

CS Všechna **UPOZORNĚNÍ** naleznete v příloženém dokumentu **„VŠEOBECNÉ BEZPEČNOSTNÍ PŘEDPISY“**.

SL V zvezi z **OPOZORILI** si oglejte priloženi dokument **"TEMELJNI VARNOSTNI PREDPISI"**.

TR **UYARI NOTLARI** için ekteki **"GENEL GÜVENLİK STANDARTLARINA** bakınız.

	<p>IT PERICOLO-ATTENZIONE! EN DANGER-WARNING! DE GEFAHR-ACHTUNG! FR DANGER-ATTENTION! ES PELIGRO-¡ATENCIÓN! PT PERIGO-ATENÇÃO! NL GEVAAR-LET OP! FI VAARA-VAROITUS! DA FARE-GIV AGT! SV FARA-VARNING! NO FARE-VÆR OPPMERKSOM! PL NIEBEZPIECZEŃSTWO-UWAGA! RU ОПАСНОСТЬ-ВНИМАНИЕ! BG ОПАСНОСТ-ВНИМАНИЕ! HR OPASNOST-POZOR! SR OPASNOST-PAŽNJA! EL ΚΙΝΔΥΝΟΣ-ΠΡΟΣΟΧΗ! LV BĪSTAMI-BRĪDINĀJUMS! LT PAVOJUS-DĖMESIO! RO PERICOL-ATENȚIE! SK NEBEZPEČENSTVO-POZOR! HU FIGYELEM! VESZÉLY! ET OHTLIK-TÁHELEPANU! CS POZOR-NEBEZPEČÍ! SL NEVARNOST-POZOR! TR TEHLİKE-DİKKAT!</p>
	<p>IT Nota EN Note DE Anmerkung FR Remarque ES Nota PT Nota NL Opmerking FI Huomio DA Obs SV Obs NO Anmerkning PL Uwaga RU Примечание BG Забележка HR Napomena SR Napomena EL Σημείωση LV Piezīme LT Pastaba RO Notă SK Poznámka HU Megjegyzés ET Märkus CS Poznámka SL Opomba TR Not</p>
	<p>IT DIVIETO EN PROHIBITION DE VERBOT FR INTERDICTION ES PROHIBICIÓN PT PROIBIÇÃO NL VERBOD FI KIELTO DA FORBUD SV FÖRBUD NO FORBUD PL ZAKAZ RU ЗАПРЕЩЕНИ BG ЗАБРАНА HR ZABRANA SR ZABRANA EL ΑΠΑΓΟΡΕΥΣΗ LV AIZLIEGUMS LT DRAUDŽIAMA RO INTERZIS SK ZÁKAZ HU TILOS ET KEELATUD CS ZÁKAZ SL PREPOVED TR YASAKTIR</p>
	<p>IT Divieto di utilizzo guanti da lavoro EN Use of work gloves is prohibited DE Das Tragen von Arbeitshandschuhen ist verboten FR Interdiction d'utiliser des gants de travail ES Prohibido utilizar guantes de trabajo PT É proibido utilizar luvas de trabalho NL Verbod op gebruik van werkhandschoenen FI Työkäsineiden käyttökielto DA Forbud mod brug af arbejdschandsker SV Förbjudet att använda arbetshandskar NO Forbudt å bruke arbeidshansker PL Zakaz wykorzystania rękawic roboczych RU Запрещение использовать рабочие перчатки BG Забрана за употреба на работни ръкавици HR Zabrana uporabe radnih rukavica SR Zabrana korišćenja radnih rukavica EL Απαγόρευση της χρήσης γαντιών προστασίας LV Aizliegts izmantot darba cimdus LT Draudžiama naudoti darbines pirštines RO Interzicerea utilizării mănușilor de muncă SK Zákaz používať pracovné rukavice HU Munkakesztyű használatá tilos ET Töökinnaste kasutamise keelatud CS Zákaz použití pracovních rukavic SL Prepoved uporabe delovnih rokavic TR İş eldiveni kullanmak yasaktır</p>
	<p>IT Corretto EN Correct DE Richtig FR Correct ES Correcto PT Correto NL Correct FI Oikein DA Korrekt SV Rätt NO Riktig PL Prawidłowy RU Правильно BG Правилно HR Točno SR Tačno EL Σωστό LV Pareizs LT Teisinga RO Corect SK Správne HU Helyes ET Õige CS Správně SL Pravično TR Doğru</p>
	<p>IT NON corretto EN NOT correct DE NICHT richtig FR NON correct ES Incorrecto PT NÃO correto NL NIET correct FI Väärin DA IKKE korrekt SV FEL NO IKKE riktig PL Nieprawidłowy RU Неправильно BG НЕправилно HR NE točno SR NE tačno EL ΜΗ σωστό LV NAV pareizs LT Neteisinga RO INCORECT SK NESPRÁVNE HU NEM helyes ET Vale CS NESPRÁVNĚ SL Napačno TR Doğru DEĞİL</p>

	<p> IT Prima di procedere leggere il foglio "NORME DI SICUREZZA GENERALI" EN Before proceeding, please read the "GENERAL SAFETY REGULATIONS" sheet DE Vor dem Weiterarbeiten das Blatt "ALLGEMEINE SICHERHEITSVORSCHRIFTEN" lesen FR Avant de procéder lire la notice « NORMES GÉNÉRALES DE SÉCURITÉ » ES Antes de realizar cualquier tipo de operación, leer las "NORMAS GENERALES DE SEGURIDAD" PT Antes de continuar, ler atentamente a folha "NORMAS DE SEGURANÇA GERAIS" NL Lees alvorens verder te gaan eerst de "ALGEMENE VEILIGHEIDSNORMEN" FI Lue "YLEISET TURVALLISUUSMÄÄRÄYKSET" ennen kuin jatkat DA Læs først de "GENERELLE SIKKERHEDSFORSKRIFTER" SV Innan du fortsätter, läs bladet "ALLMÄNNA SÄKERHETSBESTÄMMELSER" NO Les nøye gjennom arket "GENERELLE SIKKERHETSFORSKRIFTER" før du går videre PL Przed kontynuowaniem przeczytać arkusz "OGÓLNE NORMY BEZPIECZEŃSTWA" RU Перед тем как приступить к работе, необходимо прочитать листок «ОБЩИЕ ПРАВИЛА ТЕХНИКИ БЕЗОПАСНОСТИ» BG Преди работа, прочетете листа "ОБЩИ ПРАВИЛА ЗА БЕЗОПАСНОСТ" HR Prije svega pročitajte poglavlje "OPĆE SIGURNOSNE ODREDBE" SR Pre svega pročitajte poglavlje "OPŠTE BEZBEDNOSNE ODREDBE" EL Πριν συνεχίσετε διαβάστε το δελτίο «ΓΕΝΙΚΟΙ ΚΑΝΟΝΕΣ ΑΣΦΑΛΕΙΑΣ» LV Pirms turpināt, izlasiet lapu "VISPĀRĒJIE DROŠĪBAS NOTEIKUMI" LT Prieš pradėdant, reikia perskaityti perskaityti lapelį „BENDROSIOS SAUGOS TAISYKLĖS“ RO Înainte de a continua, citiți fișa „NORME DE SIGURANȚĂ GENERALE“ SK Pred pokračovaním si prečítajte hárak „VŠEOBECNÉ BEZPEČNOSTNÉ PREDPISY“ HU Mielőtt továbblépne, olvassa el az "ÁLTALÁNOS BIZTONSÁGI FELTÉTELEK" című dokumentumot ET Enne alustamist lugege „ÜLDISTE OHUTUSNÕUETE“ lehte CS Především si přečtete list „OBEČNÉ BEZPEČNOSTNÍ POKYNY“ SL Pred pričetkom dela preberite list s "TEMELJNIMI VARNOSTNIMI PREDPISI" TR Devam etmeden önce "GENEL GÜVENLİK STANDARTLARI" sayfasına bakınız. </p>
	<p> IT Leggere la pagina identificata dal simbolo EN Read the page identified by the symbol DE Die mit folgendem Symbol gekennzeichnete Seite lesen FR Lire la page identifiée par le symbole ES Leer la página indicada con el símbolo PT Ler a página identificada pelo símbolo NL Lees de pagina aangeduid met het symbool FI Lue sivu, jossa on symboli DA Læs siden, som identificeres af symbolet SV Läs sidan som är märkt med symbolen NO Les siden som identifiseres av symbolet PL Przeczytać stronę oznaczoną symbolem RU Прочитать страницу, обозначенную символом BG Прочетете страницата, идентифицирана със символа HR Pročitajte stranicu označenu simbolom SR Pročitajte stranu označenu simbolom EL Διαβάστε τη σελίδα που προσδιορίζεται από το σύμβολο LV Izlasiet lapu, kas apzīmēta ar simbolu LT Skaityti simboliu pažymėtą puslapį RO Citiți pagina identificată cu simbolul SK Prečítajte si stranu označenú symbolom HU Olvassa el a szimbólummal ellátott oldalt ET Lugege lehte, mis on tähistatud sümboliga CS Přečtete si stranu označenou symbolem SL Preberite stran s simbolom TR ile sembolü ile tanımlanan sayfayı okuyunuz </p>
	<p> IT Potenza EN Power DE Leistung FR Puissance ES Potencia PT Potência NL Vermogen FI Teho DA Styrke SV Effekt NO Effekt PL Moc RU Мощность BG Мощност HR Snaga SR Snaga EL Ισχύς LV Jauda LT Galia RO Putere SK Výkon HU Teljesítmény ET Võimsus CS Výkon SL Moč TR Güç </p>

	<p>IT Velocità EN Speed DE Geschwindigkeit FR Vitesse ES Velocidad PT Velocidade NL Snelheid FI Nopeus DA Hastighed SV Hastighet NO Hastighet PL Prędkość RU Скорость BG Скорост HR Brzina SR Brzina EL Ταχύτητα LV Ātrums LT Greitis RO Viteză SK Rýchlosť HU Sebesség ET Kiirus CS Rychlost SL Hitrost TR Hız</p>
	<p>IT Rumore EN Noise DE Schallpegel FR Bruit ES Ruido PT Ruído NL Geluid FI Melu DA Støj SV Buller NO Støy PL Hałas RU Уровень шума BG Шум HR Buka SR Buka EL Θόρυβος LV Troksnis LT Triukšmas RO Zgomot SK Hluk HU Zaj ET Mūra CS Hlučnost SL Hrup TR Gürültü</p>
	<p>IT Peso EN Weight DE Gewicht FR Poids ES Peso PT Peso NL Gewicht FI Paino DA Vægt SV Vikt NO Vekt PL Ciężar RU Вес BG Тегло HR Težina SR Težina EL Βάρος LV Svars LT Svoris RO Greutate SK Hmotnosť HU Súly ET Kaal CS Hmotnost SL Teža TR Ağırlık</p>
	<p>IT Tensione/Frequenza EN Voltage/Frequency DE Spannung/Frequenz FR Tension/Fréquence ES Tensión /Frecuencia PT Tensão/Frequência NL Spanning/Frequentie FI Jännite/taajuus DA Spænding/Frekvens SV Spänning/frekvens NO Spenning/Frekvens PL Napięcie/Częstotliwość RU Напряжение/Частота BG Напрежение/Честота HR Napon/Frekvencija SR Napon/Frekvencija EL Τάση/Συχνότητα LV Spriegums/Frekvence LT Įtampa/Dažnis RO Tensiune/Frecvență SK Napätie/Frekvencia HU Feszültség/ Frekvencia ET Pinge/Sagedus CS Napětí /Frekvence SL Napetost/frekvenca TR Gerilim/Frekans</p>
	<p>IT MONTAGGIO EN ASSEMBLY DE MONTAGE FR ASSEMBLAGE ES MONTAJE PT MONTAGEM NL MONTAGE FI KOKOONPANO DA MONTERING SV MONTERING NO MONTERING PL MONTAŻ RU МОНТАЖ BG МОНТАЖ HR MONTIRANJE SR MONTIRANJE EL ΕΓΚΑΤΑΣΤΑΣΗ LV MONTĀŽA LT MONTAVIMAS RO MONTAJ SK MONTÁŽ HU ÖSSZESZERELÉS ET PAIGALDUS CS MONTÁŽ SL MONTAŽA TR MONTAJ</p>
	<p>IT REGOLAZIONI EN ADJUSTMENTS DE EINSTELLUNGEN FR RÉGLAGES ES REGULACIONES PT REGULAÇÕES NL AFSTELLINGEN FI SAÄDÖT DA JUSTERINGER SV JUSTERINGAR NO REGULERINGER PL REGULACJE RU РЕГУЛИРОВАКА BG НАСТРОЙКИ HR NAMJEŠTANJA SR PODEŠAVANJA EL ΡΥΘΜΙΣΕΙΣ LV REGULĒŠANA LT NUSTATYMAI RO REGLAJE SK NASTAVENIA HU BEÁLLÍTÁSOK ET REGULEERIMINE CS SERÍZENÍ SL NASTAVITVE TR AYARLAR</p>
	<p>IT UTILIZZO EN USE DE VERWENDUNG FR UTILISATION ES USO PT UTILIZAÇÃO NL GEBRUIK FI KÄYTTÖ DA ANVENDELSE SV ANVÄNDNING NO BRUK PL UŻYTKOWANIE RU ИСПОЛЬЗОВАНИЕ BG УПОТРЕБА HR UPORABA SR UPOTREBA EL ΧΡΗΣΗ LV LIETOŠANA LT NAUDOJIMAS RO UTILIZARE HU HASZNÁLAT ET KASUTAMINE CS POUŽITÍ SL UPORABA TR KULLANIM</p>
	<p>IT MANUTENZIONE EN MAINTENANCE DE WARTUNG FR ENTRETIEN ES MANTENIMIENTO PT MANUTENÇÃO NL ONDERHOUD FI HUOLTO DA VEDLIGEHODELSE SV UNDERHÅLL NO VEDLIKEHOLD PL KONSERWACJA RU ТЕХНИЧЕСКОЕ ОБСЛУЖИВАНИЕ BG ПОДДРЪЖКА HR ODRŽAVANJE SR ODRŽAVANJE EL ΣΥΝΤΗΡΗΣΗ LV TEHNISKĀ APKOPE LT PRIEŽIŪRA RO ÎNTREȚINERE SK ÚDRŽBA HU KARBANTART ET HOOLDUS CS ÚDRŽBA SL VZDRŽEVANJE TR BAKIM</p>

	<p> IT Misure e distanze da rispettare EN Measurements and distances to be observed DE Einzuhaltende Abmessungen und Abstände FR Mesures et distances à respecter ES Medidas y distancias que se han de respetar PT Medidas e distâncias a respeitar NL Te respecteren metingen en afstanden FI Noudatettavat mitat ja etäisyydet DA Mål og afstande, der skal overholdes SV Mått och avstånd som ska respekteras NO Mål og avstander som må overholdes PL Wymiary i odległości, których należy przestrzegać RU Подлежащие соблюдению размеры и расстояния BG Размери и разстояния, които да се спазват HR Mjere i razdaljine koje trebete poštivati SR Mere i razdaljine koje moraju da se poštuju EL Μεγέθη και αποστάσεις προς τήρηση LV Izmēri un attālumi, kas jāievēro LT Matmenys ir atstumai, kurių reikia laikytis RO Măsuri și distanțe ce trebuie respectate SK Miere y vzdialenosti, ktoré je nutné dodržiavať HU Betartandó mértékek és távolságok ET Nõutavad vahemaad ja möödud CS Míry a vzdálenosti, které je třeba dodržovat SL Velikosti in razdalje, ki jih je treba upoštevati TR Dikkate alınacak boyut ve mesafeler </p>
 <p>ON</p>	<p> IT ACCENDERE la macchina EN SWITCH ON the machine DE MASCHINE einschalten FR DÉMARRER la machine ES ENCENDER la máquina PT LIGAR a máquina NL De machine INSCHAKELEN FI KÄYNNISTÄ kone DA TÆNDE maskinen SV STARTA maskinen NO SLÅ PÅ maskinen PL WŁĄCZYĆ maszynę RU ВКЛЮЧИТЬ машину BG ВКЛЮЧЕТЕ машината HR UKLJUČITI stroj SR UKLJUČITE mašinu EL ΕΝΕΡΓΟΠΟΙΗΣΤΕ τη μηχανή LV IESLĒGT iekārtu. LT ĮJUNGTI stakles RO PORNȚI mașina SK ZAPNÚT stroj HU A GÉP bekapcsolása ET KÄIVITAGE masin CS ZÁPNEŤE stroj SL VKLJUČITE stroj TR MAKİNEYİ açınız </p>
 <p>OFF</p>	<p> IT SPEGNERE la macchina EN SWITCH OFF the machine DE MASCHINE ausschalten FR METTRE LA MACHINE hors tension ES APAGAR la máquina PT DESLIGAR a máquina NL De machine UITSCHAKELEN FI SAMMUTA kone DA SLUKKE maskinen SV STÅNG AV maskinen NO SLÅ AV maskinen PL WYŁĄCZYĆ maszynę RU ВЫКЛЮЧИТЬ машину BG ИЗКЛЮЧЕТЕ машината HR ISKLJUČITI stroj SR ISKLJUČITE mašinu EL ΑΠΕΝΕΡΓΟΠΟΙΗΣΤΕ τη μηχανή LV IZSLĒGT iekārtu LT IŠJUNGTI stakles RO OPRIȚI mașina SK VYPNÚT stroj HU A GÉP kikapcsolása ET LÜLITAGE masin välja CS VYPNĚTE stroj SL IZKLJUČITE stroj TR MAKİNEYİ kapatınız </p>
	<p> IT Operazione da eseguire con PRUDENZA EN Operation to be performed with CARE DE Arbeitsgang erfordert VORSICHT FR Opération à effectuer avec PRUDENCE ES Operación que se debe realizar con PRECAUCIÓN PT Operação que deve ser efetuada com CUIDADO NL Handelingen die VOORZICHTIG dienen te worden uitgevoerd FI Toimenpide on tehtävä VAROEN DA Handlinger, som skal udføres med LET HÅND SV Åtgärder som ska utföras med FÖRSIKTIGHET NO Inngrep med FØRSIKTIGHET PL Operacja, którą należy wykonać z zachowaniem OSTROŻNOŚCI RU Действия, которые следует выполнять с ОСТОРОЖНОСТЬЮ BG Операция, която да се извършва с ПРЕДПАЗЛИВОСТ HR Vršite izvedbu ove radnje POZORNO SR Radnje koje morate da obavljate PAŽLJIVO EL Λειτουργία προς εκτέλεση με ΠΡΟΣΟΧΗ LV Darbības, kas jāveic ar PIESARDZĪBU LT Operacija, kurią reikia atlikti ATSARGIAI RO Operațiune ce trebuie efectuată cu PRUDENTĂ SK Operácia, ktorú je potrebné vykonať veľmi OPATRNE HU Körültekintéssel végzendő MŰVELET ET Protseduur nõuab ETTEVAATLIKKUST CS Operace, které je třeba provést OPATRNE SL Postopek izvedite PREVIDNO TR Dikkate yapilacak İŞLEM </p>

	<p> IT Operazione da eseguire con FORZA EN Operation to be performed with FORCE DE Arbeitsgang erfordert KRAFTAUFWAND FR Opération à effectuer avec FORCE ES Operación que se debe realizar con FUERZA PT Operação que deve ser efetuada com FORÇA NL Handelingen die KRACHT dienen te worden uitgevoerd FI Toimenpide on tehtävä VOIMALLA DA Handlinger, som skal udføres med STYRKE SV Åtgärder som ska utföras med KRAFT NO Inngrep som må utføres med KRAFT PL Operacja, którą należy wykonać z wykorzystaniem SIŁY RU Действия, которые следует выполнять с ПРИМЕНЕНИЕМ СИЛЫ BG Операция, която да се извършва със СИЛА HR Vršite izvedbu ove radnje NASILNO SR Radnje koje morate da obavljate NASILNO EL Διαδικασία προς εκτέλεση με ΠΡΟΣΟΧΗ LV Darbības, kas jāveic ar SPĒKU LT Operacija, kuriai atlikti reikia JĖGOS RO Operațiune ce trebuie efectuată cu FORTĂ SK Operácia, ktorú je potrebné vykonať SILOU HU Erővel végzendő MŰVELET ET Protseduur nõuab JÕUDU CZ Operace, které je třeba provést SILOU SL Postopek izvedite Z USTREZNO MOČJO TR Kuvvet ile yapılacak İŞLEM </p>
	<p> IT PULIZIA EN CLEANING DE REINIGUNG FR NETTOYAGE ES LIMPIEZA PT LIMPEZA NL REINIGING FI PUHDISTUS DA RENGØRING SE RENGÖRING NO RENGJØRING PL CZYSZCZENIE RU ЧИСТКА BG ПОЧИСТВАНЕ HR ČIŠĆENJE SR ČIŠĆENJE EL ΚΑΘΑΡΙΣΜΟΣ LV TĪRĪŠANA LT VALYMAS RO CURĂȚARE SK ČISTENIE HU TISZTÍTÁS ET PUHASTAMINE CZ ČIŠTĚNÍ SL ČIŠĆENJE TR TEMİZLİK </p>
	<p> IT VERIFICHE EN CHECKS DE KONTROLLEN FR VÉRIFICATIONS ES CONTROLES PT VERIFICAÇÕES NL CONTROLES FI TARKISTUKSET DA EFTERSYN SV VERIFIERINGAR NO KONTROLLER PL KONTROLE RU ПРОВЕРКИ BG ПРОВЕРКИ HR PREGLED SR PROVERE EL ΕΛΕΓΧΟΙ LV PĀRBAUDES LT PATIKROS RO VERIFICĂRI SK PREVIERKY HU ELLENŐRZÉS ET KONTROLLID CS PROVĚRKY SL PREGLEDI TR KONTROLLER </p>
	<p> IT Oggetto da RICICLARE EN Object to be RECYCLED DE Gegenstand zum RECYCLING FR Objet à RECYCLER ES Objeto RECICLABLE PT Objeto a RECICLAR NL Te RECYCLEN object FI Kierrätettävä esine DA GENBRUGSMATERIALER SV Föremål som ska ÅTERVINNAS NO Gjenstand som må RESIRKULERES PL Obiekt do RECYKLINGU RU Подлежит ВТОРИЧНОЙ ПЕРЕРАБОТКЕ BG Предмет за РЕЦИКЛИРАНЕ HR Predmet za RICIKLAŽU SR Predmet koji morate da RECIKLIRATE EL Αντικείμενο προς ανακύκλωση LV PĀRSTRĀDES objekts LT Objektai, kuriuos reikia PERDIRBTI RO Obiect de RECICLAT SK Použitie na ČISTENIE HU ÚJRAHASZNOSÍTANDÓ termék ET Ringlusse võetav toode CS Recyklovatelný výrobek SL Predmet za RECIKLIRANJE TR GERİ DÖNÜŞTÜRÜLECEK nesne </p>

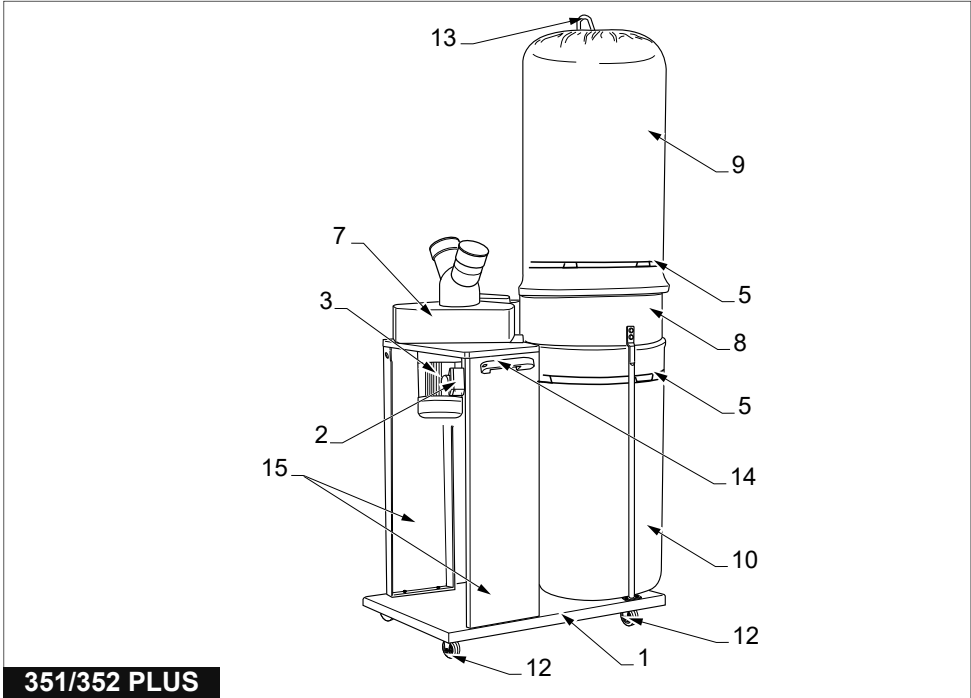
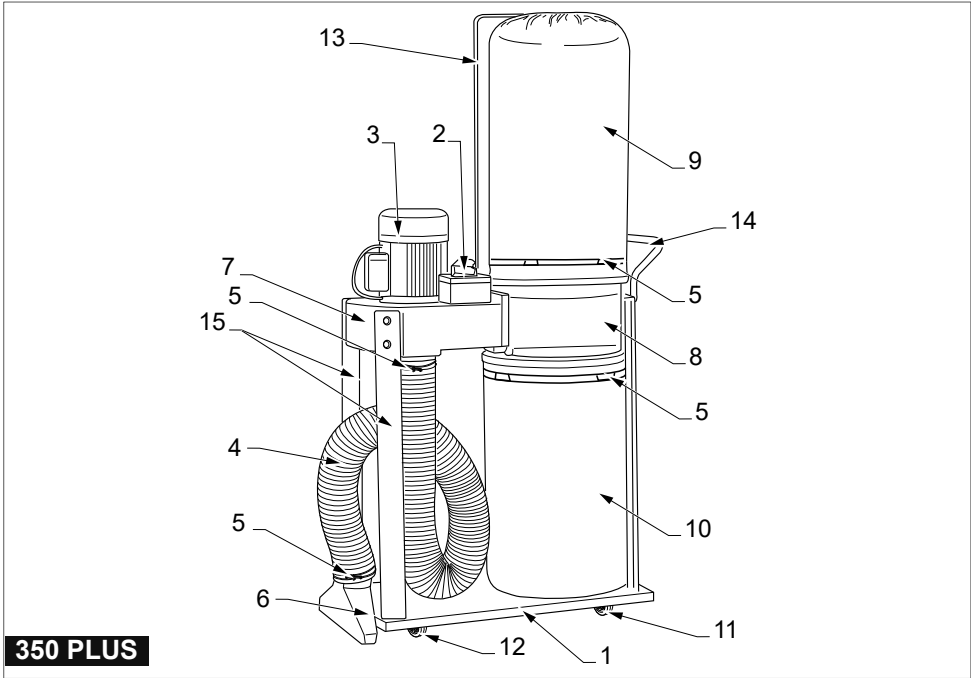

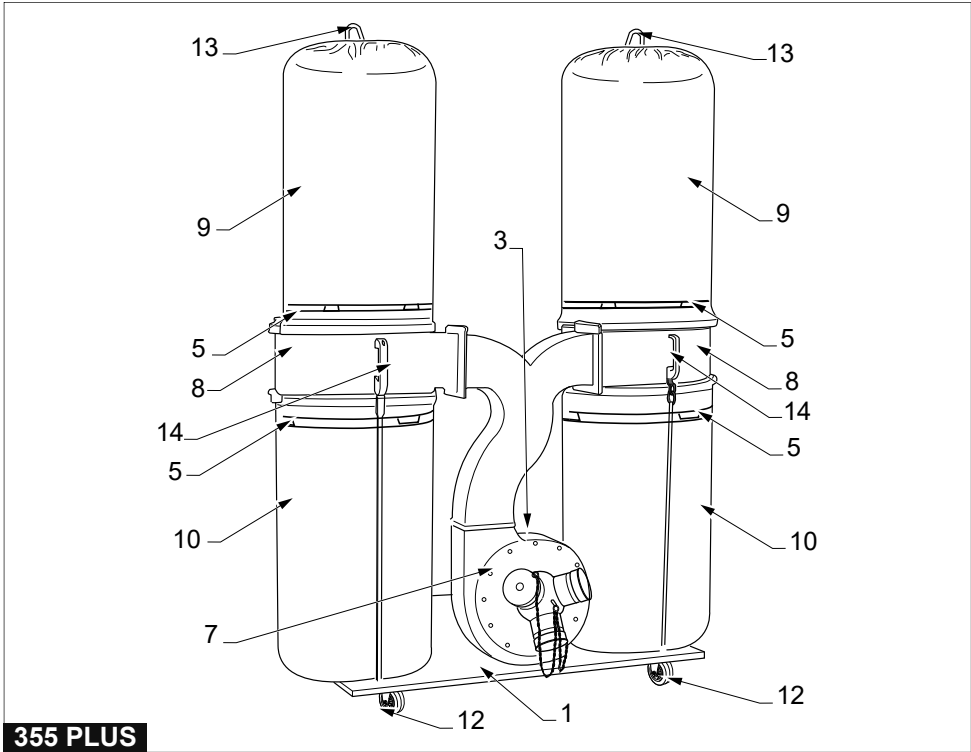

IT

1. Basamento
2. Interruttore generale
3. Motore
4. Tubo
5. Fascetta di chiusura
6. Convogliatore
7. Collettore di aspirazione con turbina
8. Tamburo di fissaggio sacchi

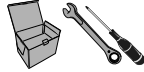

9. Sacco filtrante
10. Sacco raccogli polvere
11. Ruote direzionali (350 PLUS)
12. Ruote fisse
13. Gancio di sostegno sacco
14. Maniglia
15. Supporti
16. Manuale d'uso
17. Manuale "NORME DI SICUREZZA GENERALI"

EN

1. Base
2. Main power switch
3. Motor
4. Pipe
5. Closure clamp
6. Duckbill nozzle
7. Suction manifold with turbine
8. Bag fastening drum

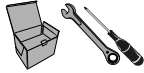

9. Filter bag
10. Dust bag
11. Swivel wheels (350 PLUS)
12. Non-swivel wheels
13. Bag support hook
14. Handle
15. Supports
16. User Manual
17. Manual "GENERAL SAFETY REGULATIONS"

DE

1. Unterbau
2. Hauptunterbecher
3. Motor
4. Schlauch
5. Schelle
6. Förderer
7. Absaugsammler mit Turbine
8. Beutel-Befestigungstrommel

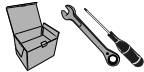

9. Filterbeutel
10. Staubfangbeutel
11. Lenkräder (350 PLUS)
12. Feste Räder
13. Beutelhalterung
14. Griff
15. Halterungen
16. Gebrauchs- und Wartungsanleitung
17. Anleitung „ALLGEMEINE SICHERHEITSVORSCHRIFTEN“

FR

1. Embase
2. Interrupteur général
3. Moteur
4. Tuyau
5. Collier de fermeture
6. Buse d'aspiration
7. Collecteur d'aspiration avec turbine
8. Tambour de fixation des sacs

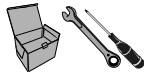

9. Sac filtrant
10. Sac à poussière
11. Roues directionnelles (350 PLUS)
12. Roues fixes
13. Crochet de support sac
14. Poignée
15. Supports
16. Manuel d'utilisation
17. Manuel des NORMES GÉNÉRALES DE SÉCURITÉ

ES

1. Bancada
2. Interruptor general
3. Motor
4. Tubo
5. Abrazadera de cierre
6. Canalizador
7. Colector de aspiración con turbina
8. Tambor de fijación de las bolsas

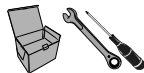

9. Bolsa filtrante
10. Bolsa de acumulación del polvo
11. Ruedas pivotantes (350 PLUS)
12. Ruedas fijas
13. Gancho de sujeción de la bolsa
14. Manilla
15. Soportes
16. Manual de uso
17. Manual "NORMAS GENERALES DE SEGURIDAD"

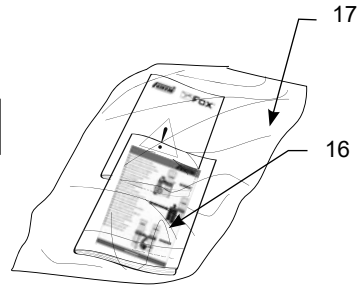
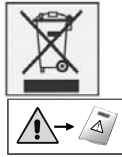
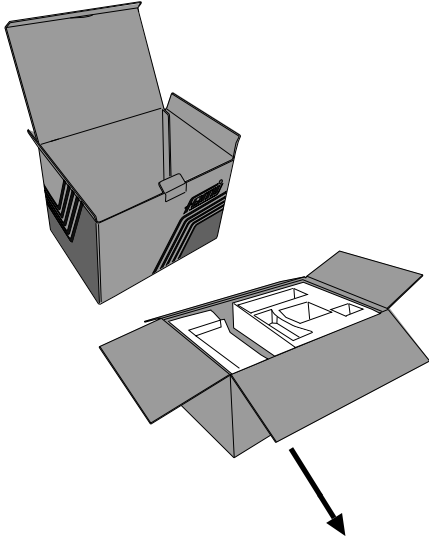

- (M8x45) x 4
- (M8x25) x 4
- (M8x10) x 4
- (M6x16) x 6
- (M4x12) x 2
- (M5x8) x 16
- (M8) x 4
- (M6) x 16
- (Ø 8) x 18
- (Ø 6) x 6
- (Ø 4) x 2

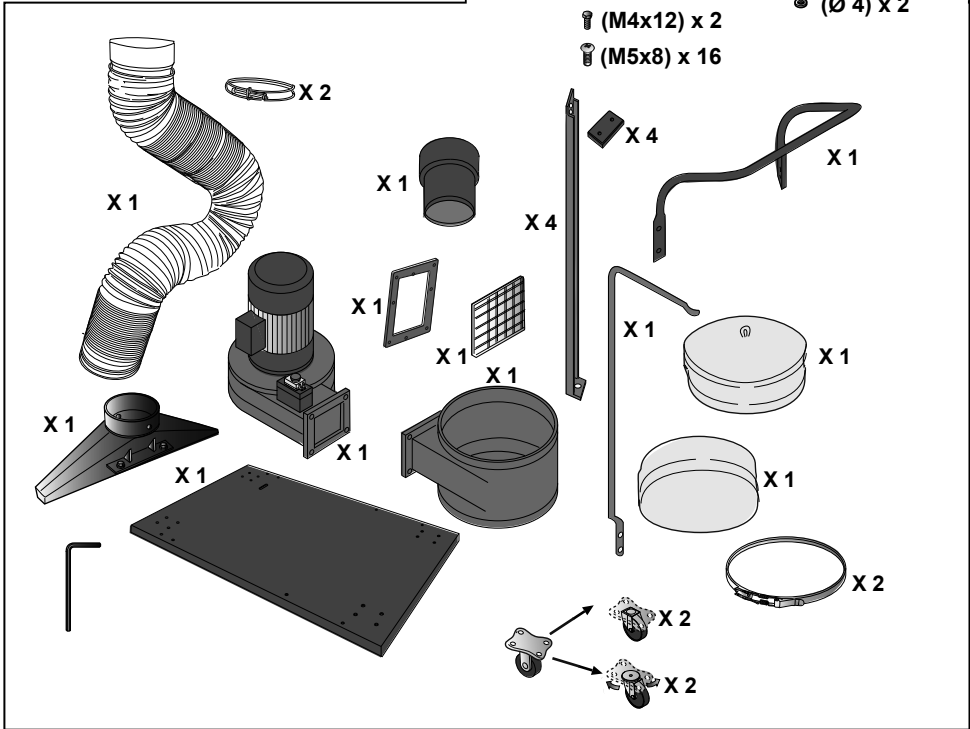

350 PLUS

1

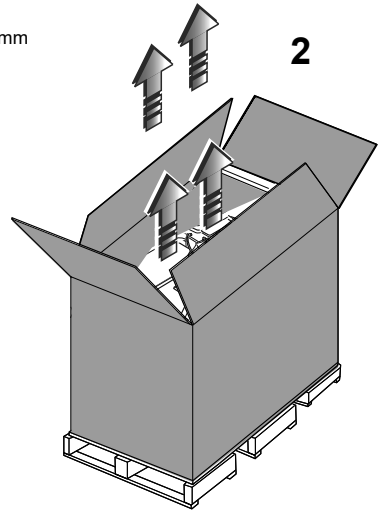
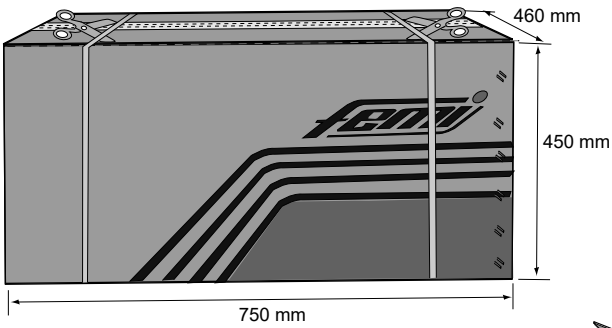

351 PLUS / 352 PLUS

1

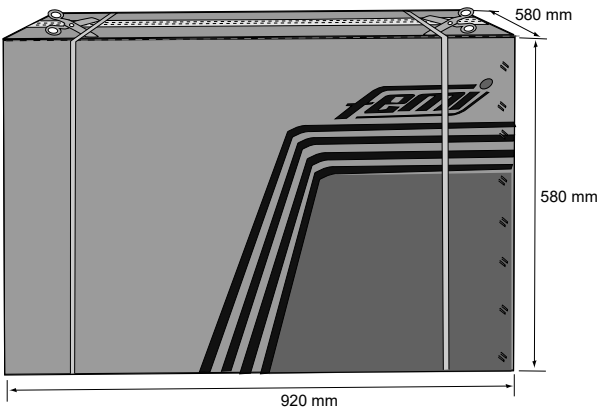

1

355 PLUS

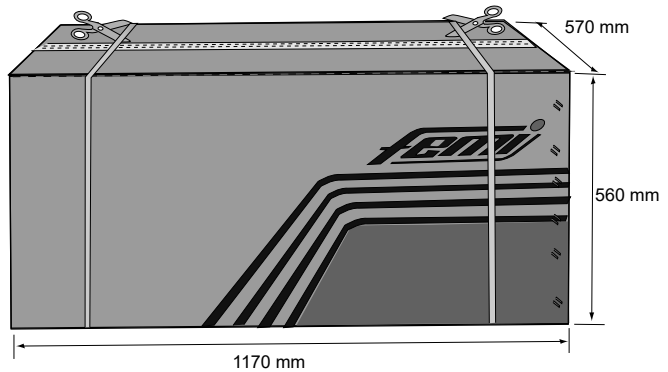

350 PLUS - 351/352 PLUS - 355 PLUS



1

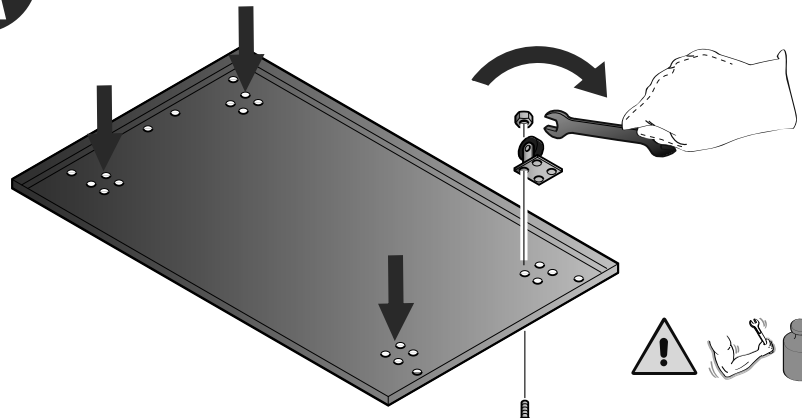

350 PLUS

2

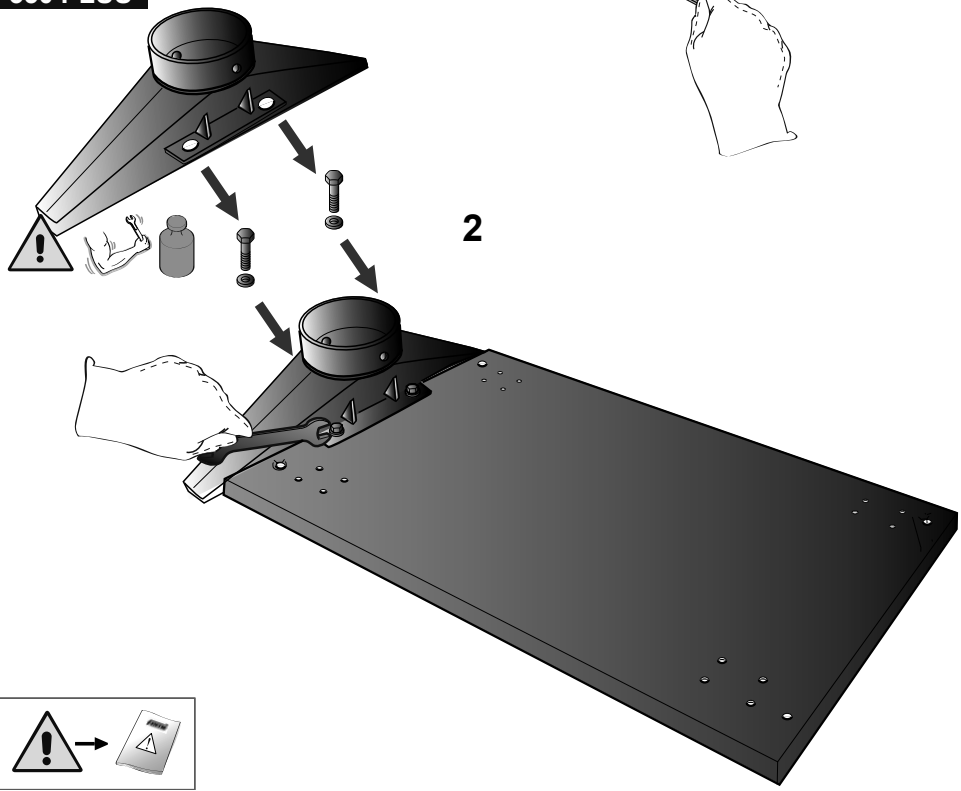

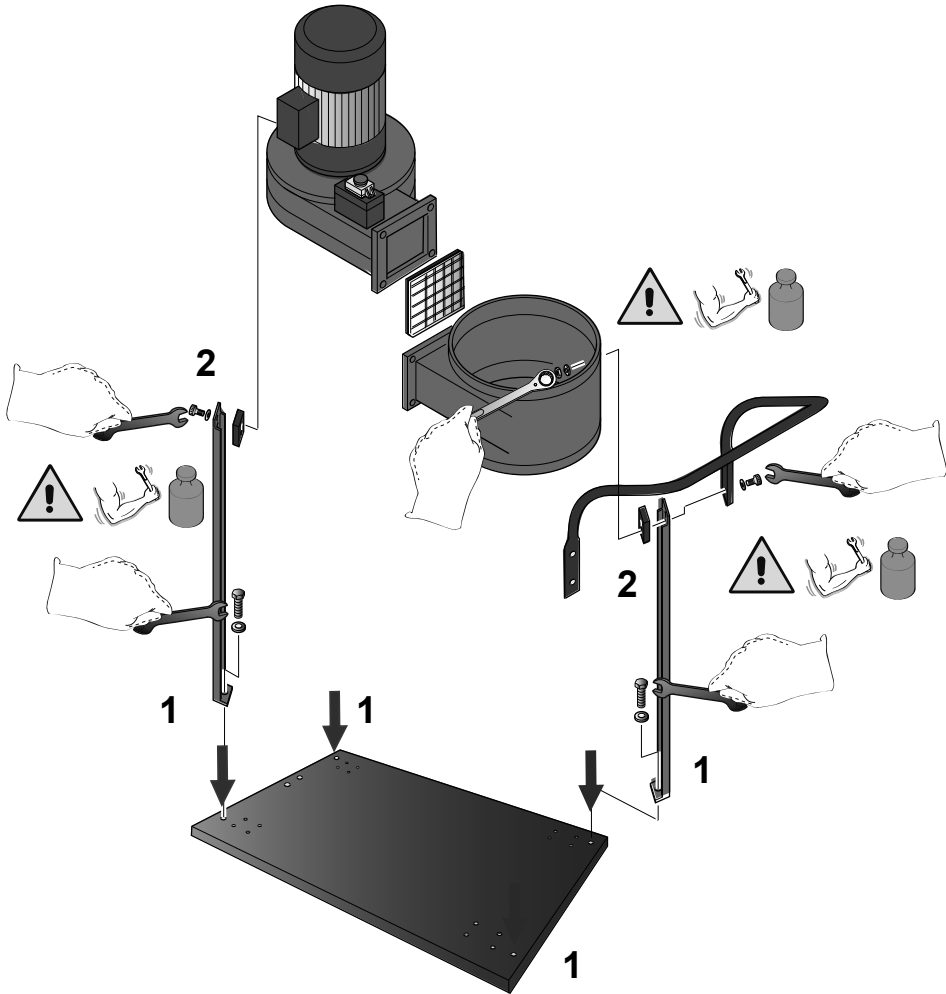

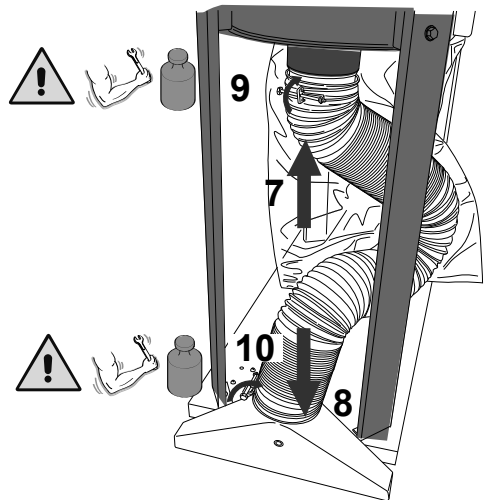
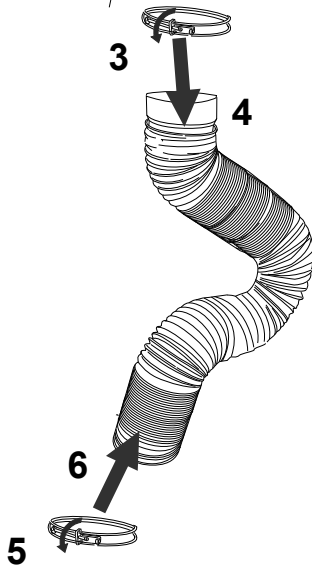
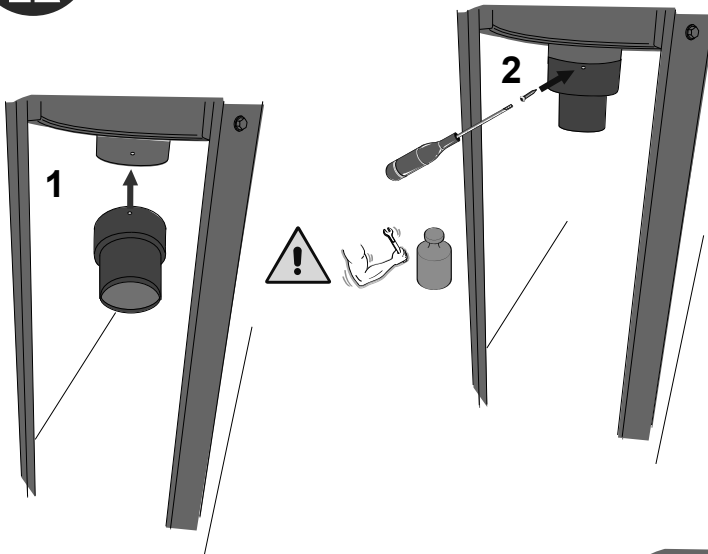

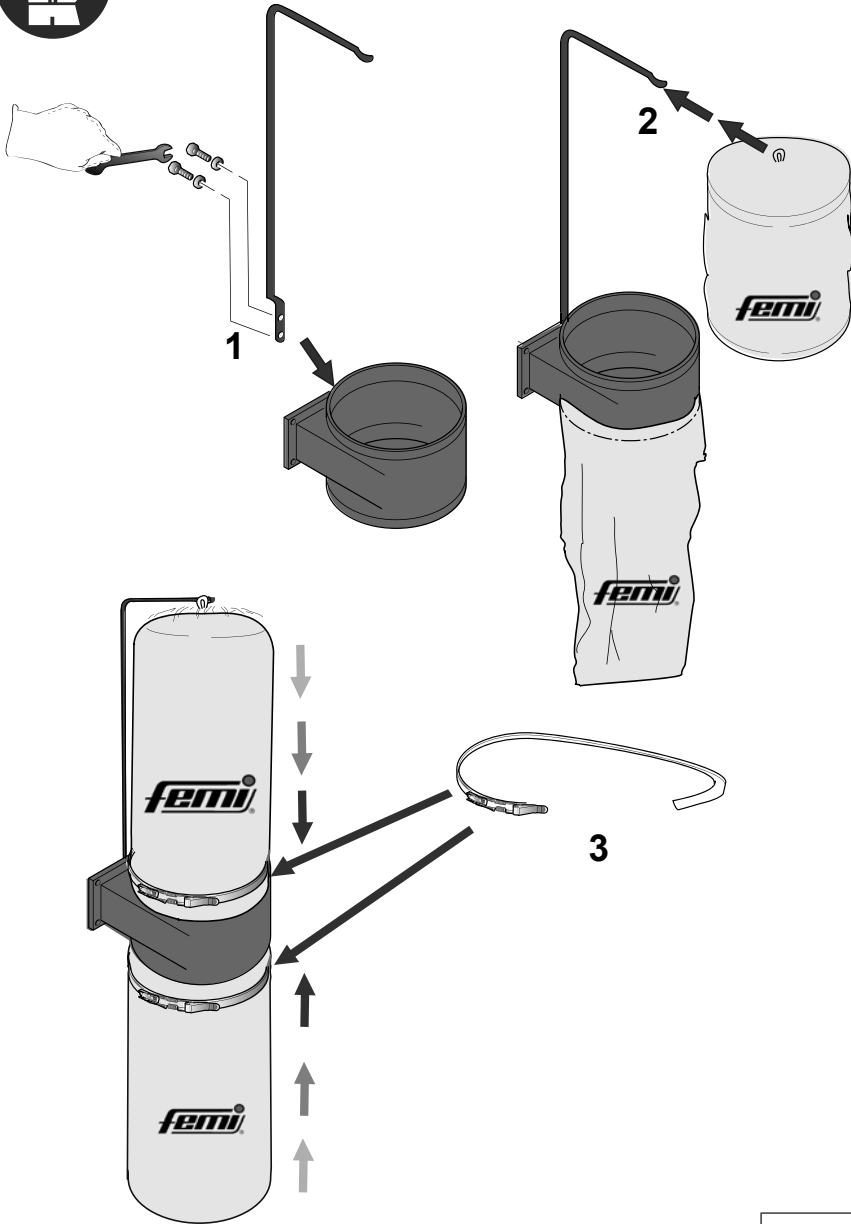

350 PLUS - 351/352 PLUS - 355 PLUS

+ 20 Kg

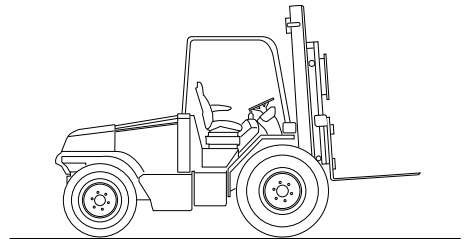
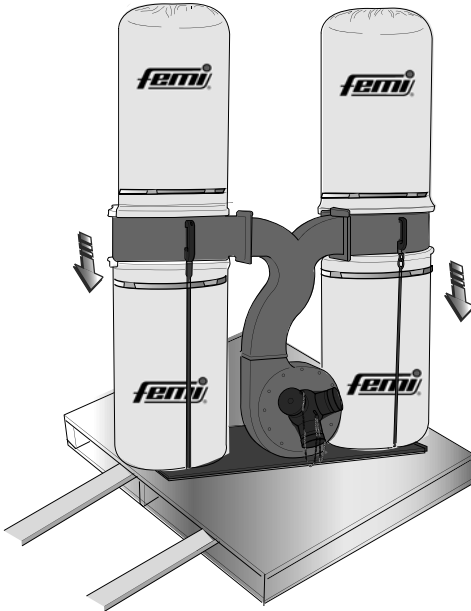

355 PLUS

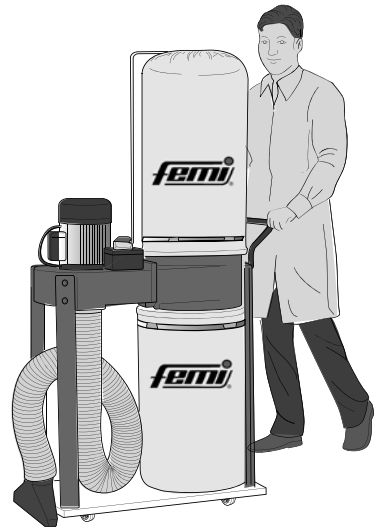

	<p> IT Matricola/Anno di costruzione EN Serial number/Year of manufacture DE Seriennummer/Baujahr FR Matricule/ Année de construction ES N° de serie/Año de fabricación PT Número de série/Ano de fabrico NL Seriennummer en bouwjaar FI Sarjanumero/valmistusvuosi DA Seriennummer /Konstruktionsår SV Register och tillverkningsår NO Serienummer og byggeår PL Tabliczka znamionowa/Rok produkcji RU Заводской номер/год изготовления BG Фабричен номер и година на производство HR Reg. br./godina proizvodnje SR Serijski broj/Godina proizvodnje EL Αρ. Μητρώου/Ετος κατασκευής LV Sērijas numurs/Ražošanas gads LT Serijos numeris/pagaminimo metai RO Nr. serie/Anul de fabricație SK Výrobné číslo/Rok výroby HU Törzskönyvi szám/Gyártási év ET Seerianumber ja tootmisaasta CS Výrobní číslo a rok výroby SL Serijska številka/leto izdelave TR Seri numarası ve üretim yılı </p>
	<p> IT Utilizzo dispositivi di protezione individuali EN Use personal protective equipment DE Benutzung persönlicher Schutzausrüstungen FR Utilisation de dispositifs de protection individuelle ES Uso de equipos de protección individual PT Utilização de equipamentos de proteção individual NL Gebruik persoonlijke bescherming FI Henkilösuojainten käyttö DA Brug af personlige værnemidler SV Användning av personlig skyddsutrustning NO Bruk av personlig verneutstyr PL Wykorzystanie środków ochrony indywidualnej RU Использование средств индивидуальной защиты BG Използване на лични предпазни средства HR Uporaba osobne zaštitne opreme SR Korišćenje ličnih zaštitnih sredstava EL Χρήση μέσων ατομικής προστασίας LV Individuālo aizsardzības līdzekļu lietošana LT Asmeninių apsaugos priemonių naudojimas RO Utilizarea echipamentelor de protecție individuală SK Použitie osobných ochranných pracovných prostriedkov HU Egyéni biztonsági felszerelés használatá ET Isikukaitsevahendite kasutamine CS Použití osobních ochranných pomůcek SL Uporaba osebne varovalne opreme TR Kişisel koruyucu ekipman kullanımı </p>

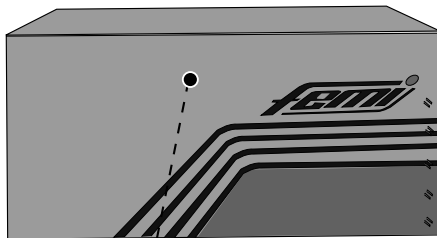

S/N: NNNLLLL AAAA NNNNL XXXX



Art..... Cod.
 V [] Hz [] n₁ min⁻¹ 2.850 kg []
 W [] A 7.7 IP []

CE FEMI (Bo) Italia
 Castel Guelfo
 Via del Lavoro 4



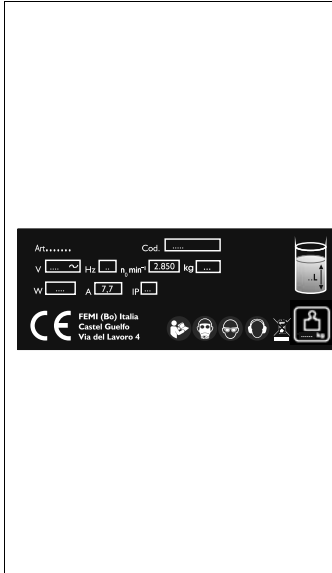

IT Indicazione caratteristiche e dati motore **EN** Indication of motor characteristics and motor data
DE Angabe der Motoreigenschaften und -daten **FR** Indication des caractéristiques et des données du moteur
ES Características y datos del motor **PT** Indicação das características e dados do motor **NL** Eigenschappen en gegevens motor **FI** Moottorin tiedot ja ominaisuudet **DA** Angivelse motorens egenskaber og data **SV** Egenskaper och data för motor **NO** Beskrivelse motorens egenskaper og data **PL** Charakterystyka i dane techniczne silnika **RU** Характеристики и данные двигателя **BG** Посочване на характеристиките и данни за двигателя **HR** Značajke i podaci o motoru **EL** Υπόδειξη χαρακτηριστικών και στοιχείων κινητήρα **LV** Dzinēja raksturlielumi un dati **LT** Savybių išvardijimas ir variklio duomenys **RO** Indicarea caracteristicilor și a datelor motorului **SK** Indikácia vlastností a údajov o motore **HU** Motor jellemzői és adatai **ET** Mootori omadused ja andmed **CS** Indikace vlastností a údajů o motoru **SL** Značilnosti in podatki motorja **TR** Motorunun özellikleri ve verileri

350 PLUS

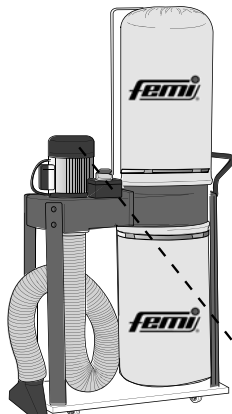

351/352 PLUS

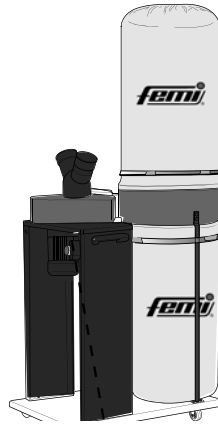

355 PLUS

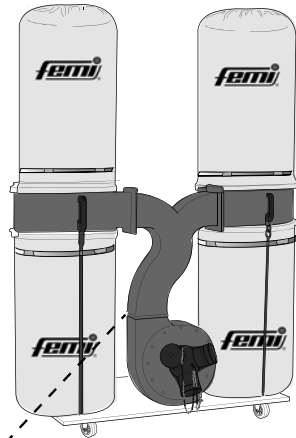

S/N: NNNLLL AAAA NNNL XXXX

350 PLUS

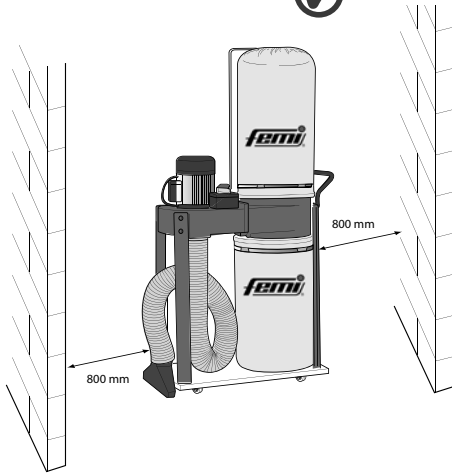

351/352 PLUS

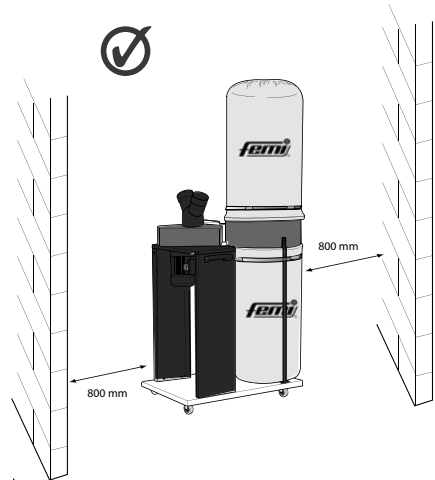

355 PLUS

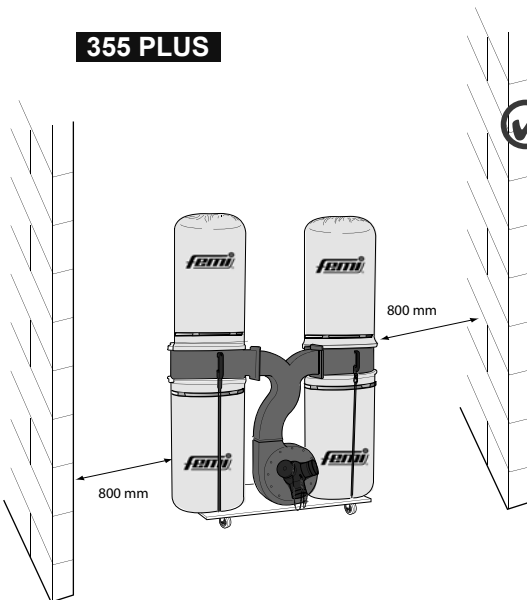

350 PLUS

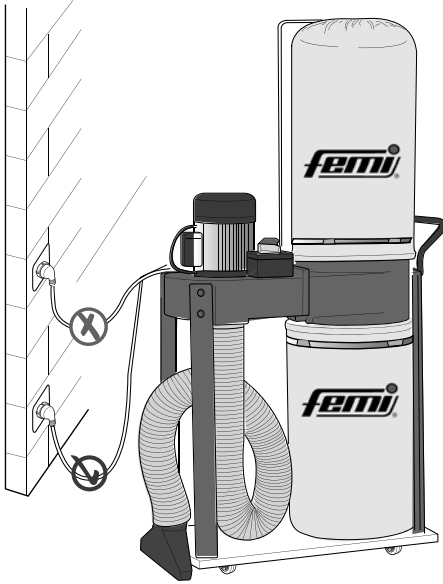

351/352 PLUS

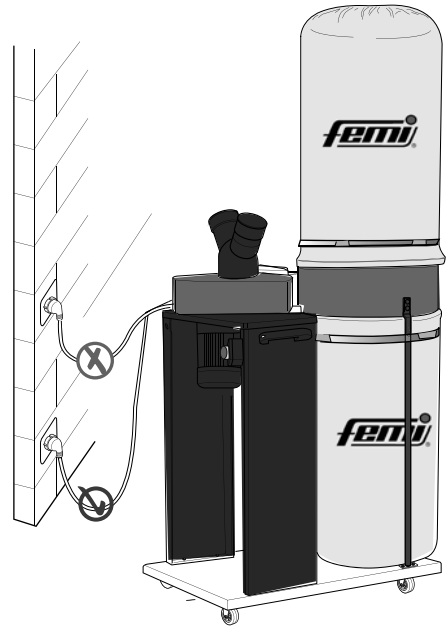

355 PLUS

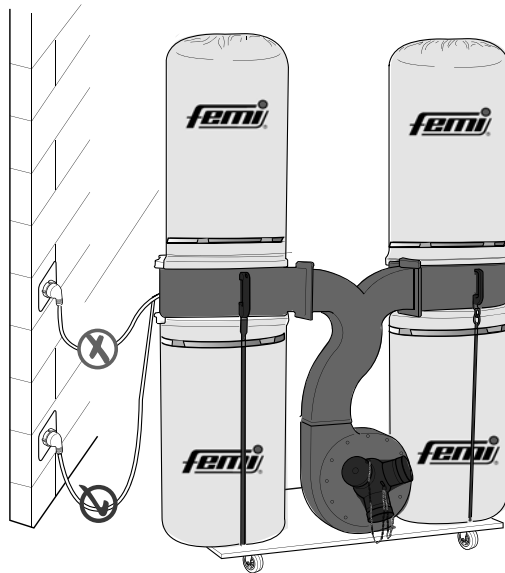

USO CONSENTITO - L'aspiratore è stato progettato per essere collegato ad un tubo flessibile per l'aspirazione di trucioli e polveri.

L'aspiratore può essere collegato a macchine destinate alla lavorazione del legno come segatrici e troncatrici.

L'aspiratore è stato concepito per l'uso domestico.

USO NON CONSENTITO - È vietato:

- utilizzare l'aspiratore in ambienti non domestici
- aspirare materiali a base ferrosa;
- aspirare materiali organici e/o alimentari;
- aspirare materiali che possono, per effetto del taglio, emettere sostanze nocive.



L'aspiratore non è adatto all'uso in ambiente con atmosfera potenzialmente esplosiva.

INFORMAZIONI RELATIVE A RUMOROSITÀ - I valori indicati per il rumore sono livelli di emissione e non necessariamente livelli di lavoro sicuro. Mentre vi è una correlazione tra livelli di emissione e livelli di esposizione, questa non può essere usata affidabilmente per determinare se siano richieste o no ulteriori precauzioni. I fattori che influenzano il reale livello di esposizione del lavoratore includono la durata dell'esposizione, le caratteristiche dell'ambiente, altre sorgenti di rumore, per esempio il numero di macchine e altre lavorazioni adiacenti. Inoltre i livelli di esposizione possono variare da un Paese a Paese. Queste informazioni mettono comunque in grado l'utilizzatore della macchina di fare la miglior valutazione dei pericoli e dei rischi.



È opportuno l'uso dei mezzi personali di protezione dell'udito, come cuffie o inserti auricolari.

INFORMAZIONI SULLA COMPATIBILITÀ ELETTRROMAGNETICA - Le emissioni elettromagnetiche della macchina non superano i limiti definiti dalle norme per le condizioni di impiego previste.



Verificare che nell'impianto di alimentazione sia presente una protezione magnetotermica atta a salvaguardare tutti i conduttori dai corto circuiti e dai sovraccarichi.

IT MANUTENZIONE**PULIZIA**

PRIMA DI ESEGUIRE QUALSIASI INTERVENTO DI MANUTENZIONE E PULIZIA, FERMARE LA MACCHINA E FARLA RAFFREDDARE.



- Indossare i guanti di protezione.
- Indossare la protezione idonee per le vie respiratorie.

Quando necessario:

1. rimuovere con un aspiratore o con un pennello i trucioli residui di lavorazione intervenendo nella zona di taglio e sui piani di appoggio.
2. Smontare e pulire il filtro dell'aspiratore battendolo.

Ogni giorno:

1. rimuovere con un aspiratore o con un pennello i residui di lavorazione e le polveri dall'aspiratore, compreso il motore e il cavo di alimentazione.
2. Tenere sempre pulita la zona circostante la macchina, compresa la pavimentazione.

Una volta alla settimana:

scollegare il filtro o la condotta di scarico e pulire accuratamente l'aspiratore.

IT VERIFICHE

Ogni giorno:

1. Verificare l'integrità del cavo di alimentazione.
2. Verificare le integrità delle protezioni.

350 PLUS

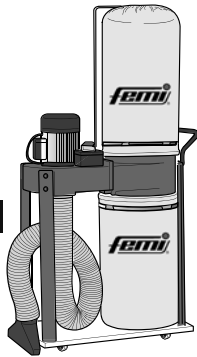

351/352 PLUS

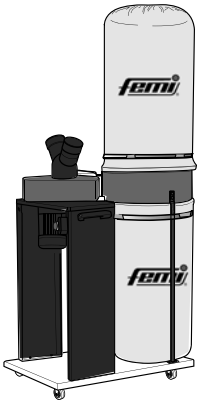

355 PLUS

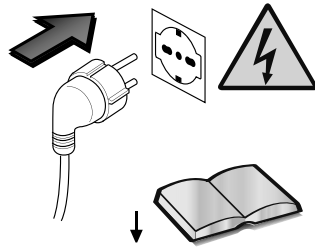
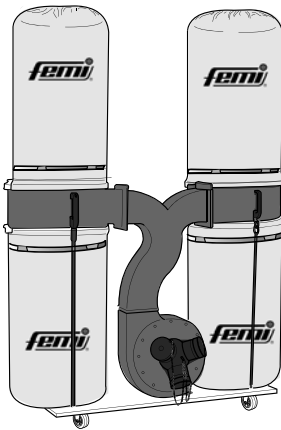

Art. Cod.

V Hz n₀ min⁻¹ 2.850 kg

W A 7.7 IP

CE FEMI (Bo) Italia
Castel Guelfo
Via del Lavoro 4

kg



350 PLUS - 351/352 PLUS - 355 PLUS



1



1

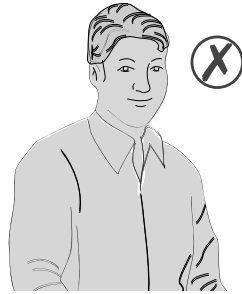

2



3





350 PLUS



4

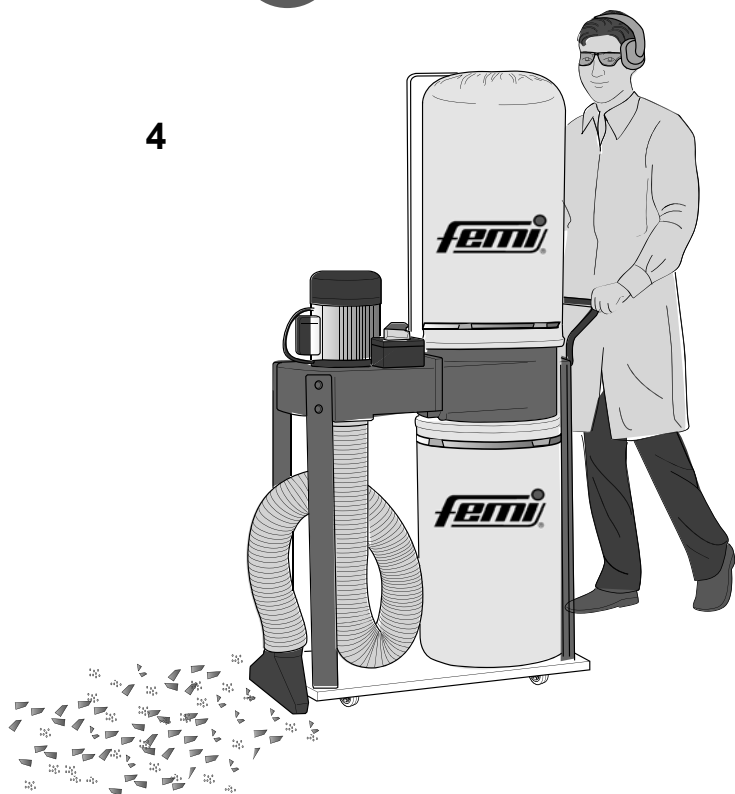

5

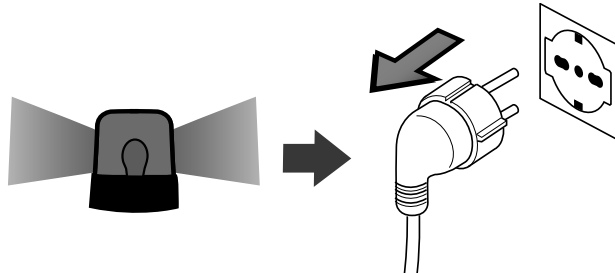
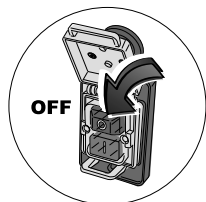



350 PLUS

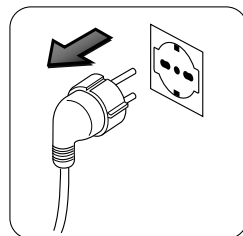
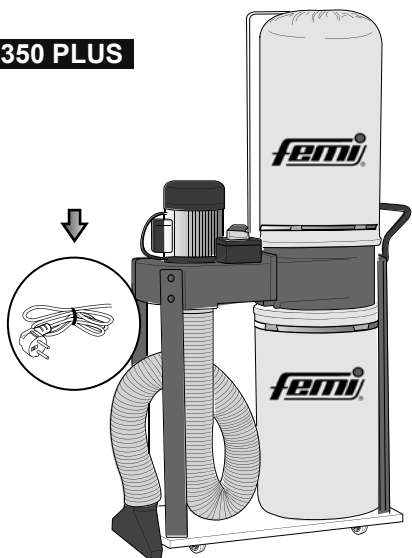

351/352 PLUS

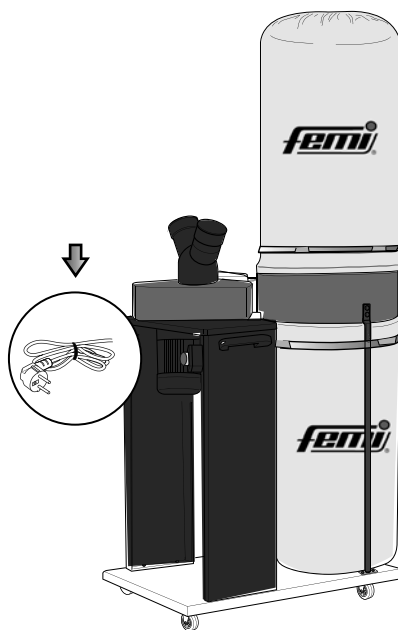



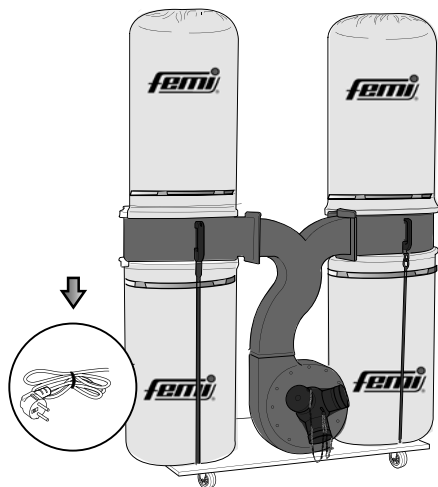

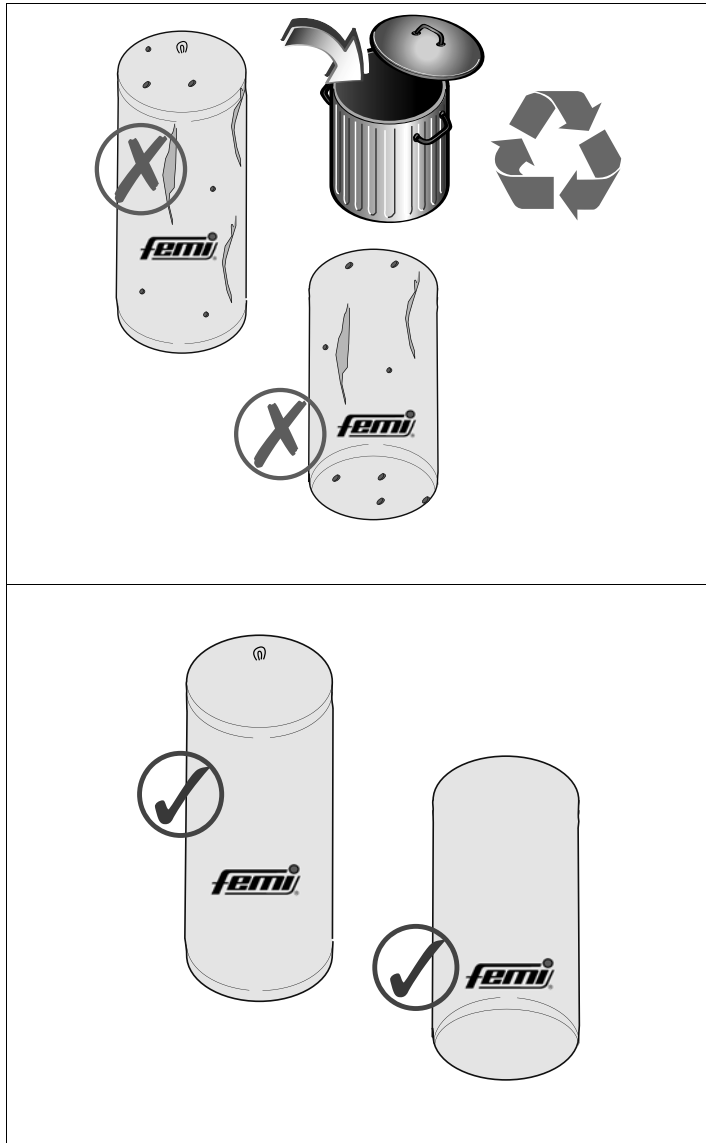
355 PLUS



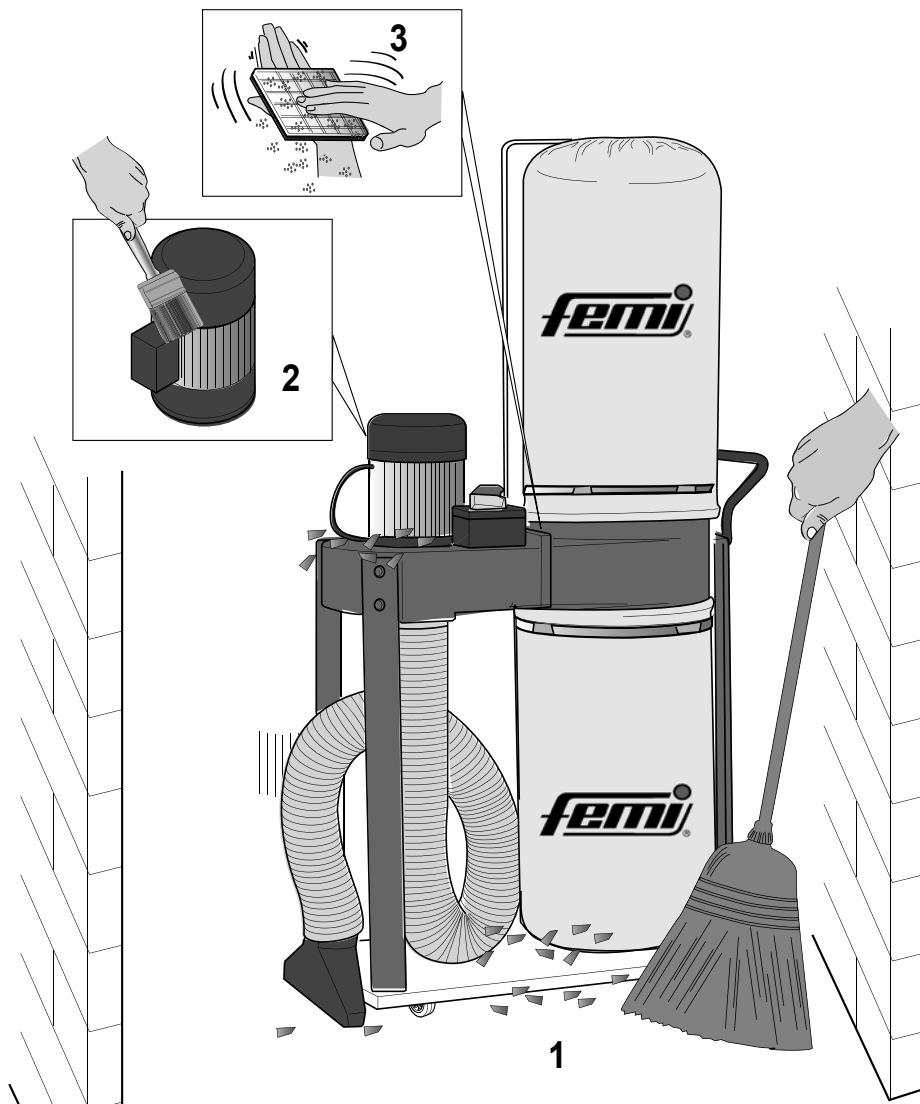

350 PLUS - 351/352 PLUS - 355 PLUS

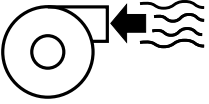
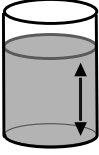
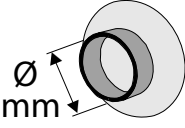

	 (W)	 (V / Hz)	 (kg)	 ISO EN 3746
350 PLUS	900 1-	230 / 50	30	L_p 86,0 dB(A)
351 PLUS	1500 1-		47	L_p 87,0 dB(A)
352 PLUS	1500 3-	400 / 50	47	
355 PLUS	2200 3-		90	L_p 89,0 dB(A)
355 PLUS MF	2200 1-	230 / 50		

	 M ³ /h	 mm H ₂ O	 mm
350 PLUS	950	175	100x1
351 PLUS	2700	300	100x2
352 PLUS	2700	300	100x2
355 PLUS	3900	305	100x3



- IT** SCHEMA ELETTRICO (vedi allegato)
EN ELECTRICAL DIAGRAM (see annex)
DE ELEKTRISCHER SCHALTPLAN (siehe Anlage)
FR SCHÉMA ÉLECTRIQUE (voir annexe)
ES ESQUEMA ELÉCTRICO (véase el adjunto)
PT ESQUEMA ELÉTRICO (ver anexo)
NL SCHAKELSCHEMA (zie bijlage)
FI SÄHKÖKAAVIO (ks. liite)
DA EL-DIAGRAM (jfr. bilag)
SV ELSHEMA (se bilaga)
NO KOPLINGSSKJEMA (se vedlegg)
PL SCHEMAT ELEKTRYCZNY (patrz załącznik)
RU ЭЛЕКТРОСХЕМА (см. приложение)
BG ЕЛ. СХЕМА (вж. приложението)
- HR** PRIKAZ ELEKTRIČNIH INSTALACIJA (pogledati dodatak)
SR ELEKTRIČNI DIJAGRAM (videti prilog)
EL ΗΛΕΚΤΡΙΚΟ ΣΧΕΔΙΑΓΡΑΜΜΑ (δείτε επισύναψη)
LV ELEKTRISKĀ SHĒMA (sk. pielikumu)
LT ELEKTROS SCHEMA (žr. priedą)
RO SCHEMA ELECTRICĂ (a se vedea anexa)
SK ELEKTRICKÁ SCHÉMA (vid' prílohu)
HU ELEKTROMOS KAPCSOLÁSI RAJZ (lásd a mellékletet)
ET ELEKTRIÜHENDUSTE SKEEM (vt. lisa)
CS ELEKTRICKÉ SCHÉMA (viz příloha)
SL ELEKTRIČNA SHEMA (oglejte si prilogo)
TR ELEKTRİK ŞEMASI (bkz. ek)

- IT** TAVOLE RICAMBI - Posizione (P) - Codice (C) Note (N) - (vedi allegato)
EN SPARE PARTS TABLE - Position (P) - Code (C) Notes (N) - (see annex)
DE ERSATZTEILÜBERSICHTEN - Position (P) - Code (C) Anmerkungen (N) - (siehe Anlage)
FR PLANCHES PIÈCES DÉTACHÉES - Position (P) - Code (C) Notes (N) - (voir annexe)
ES TABLAS DE RECAMBIOS - Posición (P) - Código (C) Notas (N) - (véase el adjunto)
PT QUADROS DE PEÇAS SOBRESSALENTES - Posição (P) - Código (C) Notas (N) - (ver anexo)
NL TABELLEN VERVANGINGSONDERDELEN - Positie (P) - Code (C) Opmerkingen (N) - (zie bijlage)
FI VARAOSATAULUKOT - Asento (P) – Koodi (C) Huomiot (N) - (ks. liite)
DA RESERVEDELSTAVLER - Position (P) - Kode (C) Notater (N) - (jfr. bilag)
SV RESERVEDELSTABELLER – Position (P) – Artikelnr (C) Anm. (N) – (se bilaga)
NO TEGNINGER RESERVEDELER - Plassering (P) - Kode (K) Anmerkninger (A) - (se vedlegg)
PL TABLICE CZĘŚCI ZAMIENNYCH - Pozycja (P) - Kod (C) Uwagi (N) - (patrz załącznik)
RU ТАБЛИЦА ЗАПАСНЫХ ЧАСТЕЙ - Положение (P) - Код (C) ПРИМЕЧАНИЯ (N) - (см. приложение)
BG ТАБЛИЦИ С РЕЗЕРВНИТЕ ЧАСТИ - Позиция (P) - Код (C) Забележки (N) - (вж. приложенията)
HR TABLICA ZAMJENSKIH DIJELOVA – Položaj (P) – Šifra (C) Napomena (N) – (pogledati dodatak)
SR TABELE REZERVNIH DELOVA - Položaj (P) - Kôd (C) Napomena (N) - (videti prilog)
EL ΠΙΝΑΚΕΣ ΑΝΤΑΛΛΑΚΤΙΚΩΝ - Θέση (P) - Κωδικός (C) Σημειώσεις (N) - (δείτε επισύναψη)
LV REZERVES DAĻU TABULAS - Pozīcija (P) - Kods (C) Piezīmes (N) - (sk. pielikumu)
LT KEIČIAMŲ DALIŲ LENTELĖS - Pozicija (P) - Kodas (C) Pastabos (N) - (žr. priedą)
RO TABELE PIESE DE SCHIMB - Poziție (P) - Cod (C) Note (N) - (a se vedea anexa)
SK VÝKRESY NÁHRADNÝCH DIELOV - Pozícia (P) - Kód (C) Poznámky (N) - (vid' prílohu)
HU PÓTALKATRÉSZEK TÁBLÁZATA - Rajzsám (P) - Cikkszám (C) Megjegyzés (N) - (lásd a mellékletet)
ET VARUOSADE TABEL - Asukoht (P) - Kood (C) Märkused (N) - (vt. lisa)
CS VÝKRESY NÁHRADNÍCH DÍLŮ - Pozice (P) - Kód (C) Poznámky (N) - (viz příloha)
SL Preglednice nadomestnih delov – Položaj (P); Koda (C); Opombe (N) – (oglejte si priloge)
TR YEDEK PARÇA TABLOLARI - Konum (P) - Kod (C) Notlar (N) - (bkz. ek)



	VOLT - Hz 	
J	100 - 50/60	http://www.iec.ch/worldplugs/map.htm
UK - RL	110 - 50	
BR - CO - RP	110 - 60	
CR - GCA - USA	120 - 60	
MA - VN	127 - 50	
KSA - EC - MEX	127 - 60	
RL	200 - 50	
AL - ANG - RA - BY - K - RCH - RC - UAE - HK - MA - RUS - SRB - - ZA - T - ROU - VN - KZ - LV - LT - L	220 - 50	
KSA - BR - ROK - RP - PE	220 - 60	
DZ - A - B - BG - CI - HR - DK - EST - FIN - F - D - HKJ - GR - - IND - RI - UK - IS - IL - IT - LAO - M - N - NL - PL - P - RO - - SGP - SK - SLO - E - CZ - S - CH - TN - TR - UA - H	230 - 50	
AUS - CY - EAK - KWT - MAL - Q	240 - 50	

IT GUIDA ALLA LOCALIZZAZIONE DEI GUASTI

PROBLEMA / GUASTO	PROBABILE CAUSA	RIMEDIO SUGGERITO
Il motore non funziona	<ol style="list-style-type: none"> 1. Motore, cavo rete o spina difettosi. 2. Fusibili bruciati. 3. Spazzole danneggiate (versione con motore a spazzole). 	<ol style="list-style-type: none"> 1. Fare controllare la macchina da personale specializzato;  PERICOLO - ATTENZIONE EVITARE ASSOLUTAMENTE DI RIPARARE DA SOLI IL MOTORE: POTREBBE ESSERE PERICOLOSO. 2. Controllare i fusibili e sostituirli se necessario. 3. Fare sostituire le spazzole da personale specializzato.
Il motore parte lentamente o non raggiunge la velocità di funzionamento	<ol style="list-style-type: none"> 1. Bassa tensione di alimentazione 2. Avvolgimenti danneggiati. 	<ol style="list-style-type: none"> 1. Richiedere un controllo della tensione disponibile da parte dell'Ente erogatore. 2. Fare controllare il motore della macchina da personale specializzato.
Eccessivo rumore del motore	<ol style="list-style-type: none"> 1. Motore difettoso. Avvolgimenti danneggiati. 	<ol style="list-style-type: none"> 1. Fare controllare il motore della macchina da personale specializzato.
Il motore non sviluppa la piena potenza	<ol style="list-style-type: none"> 1. Circuiti dell'impianto rete sovraccaricati da luci, servizi o altri motori. 	<ol style="list-style-type: none"> 1. Evitare di utilizzare servizi o altri motori sullo stesso circuito al quale collegate la macchina.
Il motore tende a surriscaldarsi	<ol style="list-style-type: none"> 1. Il motore è sovraccaricato 2. Raffreddamento del motore inadeguato. 	<ol style="list-style-type: none"> 1. Evitare di sovraccaricare il motore durante l'operazione di taglio. 2. Rimuovere la polvere dal motore per ottenere il corretto flusso dell'aria di refrigerazione.

IT DICHIARAZIONE DI CONFORMITÀ

secondo la Direttiva Europea 2006/42/CE Allegato II.A
FEMI S.p.A. - Via Del Lavoro, 4 - 40023 Castel Guelfo - (BO) ITALIA

dichiara che la macchina:

- **ASPIRATORE A CICLONE** (vedi etichetta riportata - pag. 99):

prodotta nel (vedi etichetta riportata - pag. 99):

- è conforme alle disposizioni della Direttiva 2006/42/CE e alle disposizioni di attuazione;
- inoltre è conforme alle seguenti disposizioni e relative attuazioni: 2014/30/UE, 2014/35/UE, 2011/65/UE, 2012/19/UE.

EN DECLARATION OF CONFORMITY

in compliance with European Directive 2006/42/EC Annex II.A
FEMI S.p.A. - Via Del Lavoro, 4 - 40023 Castel Guelfo - (BO) ITALIA

declares that the machine

- **CYCLONE DUST COLLECTOR** (see the label shown - page 99):

manufactured in (see affixed label - page 99):

- conforms to the regulations indicated in Directive 2006/42/EC and the regulations of implementation;
- furthermore it conforms to the following regulations and relative implementation: 2014/30/UE, 2014/35/UE, 2011/65/UE, 2012/19/UE.

DE KONFORMITÄTSERKLÄRUNG

gemäß der europäischen Richtlinie 2006/42/EG Anhang II.A
FEMI S.p.A. - Via Del Lavoro, 4 - 40023 Castel Guelfo - (BO) ITALIEN

erklärt, dass die Maschine:

- **ZYKLON-ABSAUGVORRICHTUNG** (siehe Etikett - Seite 99):

Herstellung (siehe Etikett - Seite 99):

- den Vorschriften der Richtlinie 2006/42/EG und den Bestimmungen zu deren Umsetzung entspricht;
- folgenden Vorschriften und den Bestimmungen zu deren Umsetzung entspricht: 2014/30/UE, 2014/35/UE, 2011/65/UE, 2012/19/UE.

Persona autorizzata a costituire il fascicolo tecnico:
The person authorized to draw up the technical file:
Person, die bevollmächtigt ist, die technischen Unterlagen zusammenstellen
Personne autorisée à constituer le dossier technique:
Persona autorizada a elaborar el documento técnico:
Pessoa autorizada a compilar o processo técnico:

MAURIZIO CASANOVA

Presso - At - Bei - Après de - En - Junto da:
FEMI SpA Via del Lavoro, 4 - 40023 Castel Guelfo - (BO) ITALY.

FR DÉCLARATION DE CONFORMITÉ

selon la Directive Européenne 2006/42/CE Annexe II.A
FEMI S.p.A. - Via Del Lavoro, 4 - 40023 Castel Guelfo - (BO) ITALIE

déclare que la machine :

- **ASPIRATEUR CYCLONIQUE** (voir étiquette reportée - page 99) :

produite en (voir étiquette reportée - page 99) :

- est conforme aux dispositions de la Directive 2006/42/CE et aux dispositions de réalisation ;
- en outre elle est conforme aux dispositions suivantes et relatives réalisations : 2014/30/UE, 2014/35/UE, 2011/65/UE, 2012/19/UE.

ES DECLARACIÓN DE CONFORMIDAD

según la Directiva Europea 2006/42/CE Adjunto II.A
FEMI S.p.A. - Via Del Lavoro, 4 - 40023 Castel Guelfo - (BO) ITALIA

declara que la máquina:

- **ASPIRADOR DE CICLÓN** (véase la etiqueta aplicada - pág. 99):

fabricada en (véase la etiqueta aplicada - pág. 99):

- es conforme con lo dispuesto por la Directiva 2006/42/CE y las disposiciones de aplicación;
- asimismo, es conforme con las disposiciones siguientes y sus aplicaciones correspondientes: 2014/30/UE, 2014/35/UE, 2011/65/UE, 2012/19/UE.

PT DECLARAÇÃO DE CONFORMIDADE

nos termos da Diretiva Europeia 2006/42/CE, Anexo II.A
FEMI S.p.A. - Via Del Lavoro, 4 - 40023 Castel Guelfo - (BO) ITÁLIA

declara que a máquina:

- **ASPIRADOR CICLÓNICO** (ver etiqueta reproduzida - pág. 99):

produzida em (ver etiqueta reproduzida - pág. 99):

- satisfaz as disposições da Diretiva 2006/42/CE e as disposições adotadas em sua aplicação;
- para além disso, cumpre também as disposições das seguintes normas e disposições adotadas em sua aplicação: 2014/30/UE, 2014/35/UE, 2011/65/UE, 2012/19/UE.

Riferimento norme armonizzate/Reference to harmonized standards/Bezug auf harmonisierte Normen/ Référence des normes harmonisées/ Referencia a las normas armonizadas/ Referência às normas harmonizadas

EN ISO 12100
EN 60335-1
EN60335-2-69
EN62233
EN 55014-1, EN 55014-2
EN 61000-3-2
EN 61000-3-3



Castel Guelfo (BO) Italy 20/04/2016

FEMI S.p.A.

Il Presidente del Consiglio
Maurizio Casanova



IT DICHIARAZIONE DI CONFORMITÀ

secondo la Direttiva Europea 2006/42/CE Allegato II.A
FEMI S.p.A. - Via Del Lavoro, 4 - 40023 Castel Guelfo - (BO) ITALIA

dichiara che la macchina:

- **ASPIRATORE A CICLONE** (vedi etichetta riportata - pag. 99):

prodotta nel (vedi etichetta riportata - pag. 99):

- è conforme alle disposizioni della Direttiva 2006/42/CE e alle disposizioni di attuazione;
- inoltre è conforme alle seguenti disposizioni e relative attuazioni: 2014/30/UE, 2014/35/UE, 2011/65/UE, 2012/19/UE.

NL VERKLARING VAN OVEREENSTEMMING

volgens de Europese richtlijn 2006/42/CE Bijlage II.A
FEMI S.p.A. - Via Del Lavoro, 4 - 40023 Castel Guelfo - (BO) ITALIA

verklaart dat de machine:

- **CYCLON-AFZUIGER** (zie etiket - pag. 99):

geproduceerd in (zie aangebracht etiket - pag. 99):

- voldoet aan de bepalingen van de Richtlijn 2006/42/EG en aan de uitvoeringsbepalingen;
- bovendien voldoet aan de volgende bepalingen en respectievelijke uitvoeringsverordeningen: 2014/30/EU, 2014/35/EU, 2011/65/EU, 2012/19/EU.

FI VAATIMUSTENMUKAISUUSVAKUUTUS

Euroopan direktiivin 2006/42/EY liitteen II A:n mukaan
FEMI S.p.A. - Via Del Lavoro, 4 - 40023 Castel Guelfo - (BO) ITALIA

vakuuttaa, että kone:

- **SYKLONI-IMURI** (ks. etikettiä - sivu 99):

joka on valmistettu (ks. etikettiä - sivu 99):

- vastaa direktiivin 2006/42/EY vaatimuksia ja täytäntöönpanomääräyksiä;
- vastaa lisäksi seuraavia määräyksiä ja vastaavia täytäntöönpanoja; 2014/30/EY, 2014/35/EY, 2011/65/EY, 2012/19/EY.

Persona autorizzata a costituire il fascicolo tecnico:
Persoon geautoriseerd voor het opstellen van het technisch dossier:
Teknisen asiakirjan laatimista varten valtuutettu henkilö
Person med tilladelse til at udforme det tekniske dossier:
Behörig att upprätta den tekniska dokumentationen:
Person som er autoriseret til å udforme teknisk hefte:

MAURIZIO CASANOVA

Presso – Bij - Paikka - C/O - Vid - Hos:
FEMI SpA Via del Lavoro, 4
40023 Castel Guelfo - (BO) ITALY.

DA OVERENSSTEMMELSESRKLÆRING

i henhold til Direktiv 2006/42/EF Bilag II.A
FEMI S.p.A. - Via Del Lavoro, 4 - 40023 Castel Guelfo - (BO) ITALIEN

erklærer at maskinen:

- **CYKLON STØVSUGER** (se den viste etikette - side 99):

fremstillet i (se etiketten - side 99):

- stemmer overens med bestemmelserne i Direktiv 2006/42/EF og med gennemførelsesbestemmelserne;
- den stemmer herudover overens med følgende bestemmelser og de relevante gennemførelser: 2014/30/EU, 2014/35/EU, 2011/65/EU, 2012/19/EU.

SV FÖRSÄKRAN OM ÖVERENSSTÄMMELSE

enligt EU-direktivet 2006/42/CE Bilaga II.A
FEMI S.p.A. - Via Del Lavoro, 4 - 40023 Castel Guelfo - (BO) ITALIA

tillkänner att maskinen:

- **BANDSÄG** (se återgiven etikett - sid. 99):

producerad i (se etikett - sid. 99):

- uppfyller anvisningarna i direktivet 2006/42/CE och tillämpningsbestämmelser;
- dessutom uppfyller följande bestämmelser och deras tillämpning: 2014/30/UE, 2014/35/UE, 2011/65/UE, 2012/19/UE.

NO SAMSVARERKLÆRING

i samsvar med Europaparlamentets og Rådets direktiv 2006/42/EF Vedlegg II.A erklærer
FEMI S.p.A. - Via Del Lavoro, 4 - 40023 Castel Guelfo - (BO) ITALIA

at maskinen:

- **BANDSAG** (se typeskiltet på side 99):

produsert i (se merkeskilt på side 99):

- er i overensstemmelse med vedtakene i Direktiv 2006/42/EF og iverksettende vedtak;
- er også i overensstemmelse med følgende vedtak og tilhørende iverksettinger: 2014/30/EU, 2014/35/EU, 2011/65/EU, 2012/19/EU.

Riferimento norme armonizzate/Referentie aan geharmoniseerde normen/ Viittaus yhdenmukaistettuihin standardeihin/Henvisninger til harmoniserede standarder/Hänvisning til harmoniserade standarder/Harmoniserete referansenormer

EN ISO 12100
EN 60335-1
EN60335-2-69
EN62233
EN 55014-1, EN 55014-2
EN 61000-3-2
EN 61000-3-3



Castel Guelfo (BO) Italy 20/04/2016

FEMI S.p.A.
Il Presidente del Consiglio
Maurizio Casanova



IT DICHIARAZIONE DI CONFORMITÀ

secondo la Direttiva Europea 2006/42/CE Allegato II.A
FEMI S.p.A. - Via Del Lavoro, 4 - 40023 Castel Guelfo - (BO) ITALIA

dichiara che la macchina:

- **ASPIRATORE A CICLONE** (vedi etichetta riportata - pag. 99):
- prodotta nel (vedi etichetta riportata - pag. 99):
- è conforme alle disposizioni della Direttiva 2006/42/CE e alle disposizioni di attuazione;
- inoltre è conforme alle seguenti disposizioni e relative attuazioni: 2014/30/UE, 2014/35/UE, 2011/65/UE, 2012/19/UE.

PL DEKLARACJA ZGODNOŚCI

zgodna z Dyrektywą Europejską 2006/42/WE Załącznik II.A
FEMI S.p.A. - Via Del Lavoro, 4 - 40023 Castel Guelfo - (BO) ITALIA

deklaruje, że maszyna:

- **WYCIĄG CYKLONOWY** (patrz dołączona etykieta - str. 99):
- skonstruowana w (patrz dołączona etykieta - str. 99):
- jest zgodna z przepisami Dyrektywy 2006/42/WE oraz z przepisami wykonawczymi;
- ponadto jest zgodna z następującymi przepisami i odpowiednimi przepisami wykonawczymi: 2014/30/UE, 2014/35/UE, 2011/65/UE, 2012/19/UE.

RU ДЕКЛАРАЦИЯ О СООТВЕТСТВИИ

в соответствии с Европейской Директивой 2006/42/CE Приложение II.A
FEMI S.p.A. - Via Del Lavoro, 4 - 40023 Castel Guelfo - (BO) ITALIA

заявляет, что машина:

- **ЦИКЛОННЫЙ АСПИРАТОР** (см. приведенную заводскую табличку - стр. 99):
- изготовленный в (см. приведенную заводскую табличку - стр. 99):
- соответствует положениям Директивы 2006/42/CE и нормам, регулирующим порядок применения;
- кроме того соответствует следующим основным согласованным стандартам и нормам, регулирующим порядок применения: 2014/30/CE, 2014/35/CE, 2011/65/CE, 2012/19/CE.

Persona autorizzata a costituire il fascicolo tecnico:
Osoba upoważniona do przygotowania dokumentacji technicznej:
Лицо, имеющее разрешение на составление технической брошюры:
Лице, оторизировано да състави техническото досие:
Osoba ovlaštena za izradu tehničke dokumentacije:
Osoba ovlaštena za izradu tehničke dokumentacije:

MAURIZIO CASANOVA
Presso – W - Адрес - При - Adresa - Adresa
FEMI SpA Via del Lavoro, 4
40023 Castel Guelfo - (BO) ITALY.

BG ДЕКЛАРАЦИЯ ЗА СЪОТВЕТСТВИЕ

съгласно Европейска директива 2006/42/EO Приложение II.A
FEMI S.p.A. - Via Del Lavoro, 4 - 40023 Castel Guelfo - (BO) ITALIA

декларира, че машината:

- **АСПИРАТОР С ЦИКЛОН** (вижте поставения етикет - стр. 99):
- произведена в (виж поставения етикет - стр. 99):
- съответства на разпоредбите на Директива 2006/42/EO и на преходните разпоредби;
- освен това съответства на следните разпоредби и съответните изпълнителни актове: 2014/30/EC, 2014/35/EC, 2011/65/EC, 2012/19/EC.

HR OZNAKA SUKLADNOSTI

sukladno Europskoj direktivi br. 2006/42/EZ Priloga II A
FEMI S.p.A. - Via Del Lavoro, 4 - 40 023 Castel Guelfo - (BO) ITALIA

izjavljuje da je stroj:

- **CIKLONSKI ASPIRATOR** (vidi oznaku na str. 99):
- proizveden u (vidi priloženu naljepnicu - str. 99):
- sukladan odredbama direktive br. 2006/42/EZ i primjenjivim odredbama;
- također sukladan je sljedećim odredbama i pripadajućim primjenama: 2014/30/EU, 2014/35/EU, 2011/65/EU, 2012/19/EU.

SR DEKLARACIJA O USKLADENOSTI

na osnovu Evropske direktive 2006/42/EZ Prilog II.A
FEMI S.p.A. - Via Del Lavoro, 4 - 40023 Castel Guelfo - (BO) ITALIA

izjavljuje da je mašina:

- **CIKLONSKI ASPIRATOR** (vidi navedenu etiketu - str. 99):
- proizveden u (vidi navedenu etiketu - str. 99):
- uskladena s odredbama direktive 2006/42/EZ i odredbama za njenu primenu;
- takođe uskladena je i sa sledećim odredbama i odgovarajućim primenama: 2014/30/UE, 2014/35/UE, 2011/65/UE, 2012/19/UE.

Riferimento norme armonizzate/ Odniesenie do norm zharmonizovanych/Гармонизированные стандарты/Референтни хармонизирани стандарти/ Referentne harmonizirane norme/ Referentni harmonizovani standardi

EN ISO 12100
EN 60335-1
EN 60335-2-69
EN 62233
EN 55014-1, EN 55014-2
EN 61000-3-2
EN 61000-3-3



Castel Guelfo (BO) Italy 20/04/2016
FEMI S.p.A.

Il Presidente del Consiglio
Maurizio Casanova



IT DICHIARAZIONE DI CONFORMITÀ

secondo la Direttiva Europea 2006/42/CE Allegato II.A
FEMI S.p.A. - Via Del Lavoro, 4 - 40023 Castel Guelfo - (BO) ITALIA

dichiara che la macchina:

- **ASPIRATORE A CICLONE** (vedi etichetta riportata - pag. 99):

prodotta nel (vedi etichetta riportata - pag. 99):

- è conforme alle disposizioni della Direttiva 2006/42/CE e alle disposizioni di attuazione;
- inoltre è conforme alle seguenti disposizioni e relative attuazioni: 2014/30/UE, 2014/35/UE, 2011/65/UE, 2012/19/UE.

EL ΔΗΛΩΣΗ ΣΥΜΜΟΡΦΩΣΗΣ

σύμφωνα με την Ευρωπαϊκή Οδηγία 2006/42 / ΕΚ παράρτημα ΙΙ Α
FEMI S.p.A. - Via Del Lavoro, 4 - 40023 Castel Guelfo - (BO) ITALIA

δηλώνει ότι το μηχάνημα:

- **ΚΥΚΛΩΝΙΚΟΣ ΑΝΑΡΡΟΦΗΤΗΡΑΣ** (βλέπε ετικέτα - σελ. 99):

που κατασκευάστηκε την (βλέπε ετικέτα σελ. 99):

- είναι σύμφωνος με τις διατάξεις της οδηγίας 2006/42/ΕΚ και τις διατάξεις εφαρμογής
- επίσης, είναι σύμφωνος με τις ακόλουθες διατάξεις και τις σχετικές εφαρμογές: 2014/30/UE, 2014/35/UE, 2011/65/UE, 2012/19/UE.

LV ATBILSTĪBAS DEKLARĀCIJA

saskaņā ar Eiropas Direktīvas 2006/42/EK II.A pielikumu
FEMI S.p.A. - Via Del Lavoro, 4 - 40023 Castel Guelfo - (BO) ITALIA

apliecina, ka iekārta:

- **CIKLONA ASPIRATORS** (skatīt etiķeti - 99. lpp.):

ražota (sk. marķējumu - 99. lpp.):

- atbilst Direktīvas 2006/42 / EK noteikumiem un īstenošanas noteikumiem;
- arī atbilst šādiem noteikumiem un saistītajiem izpildījumiem: 2014/30/ES, 2014/35/ES, 2011/65/ES, 2012/19/ES.

Persona autorizzata a costituire il fascicolo tecnico:

Πρόσωπο εξουσιοδοτημένο να καταρτίσει τον τεχνικό φάκελο:

Persona, kas pilnvarota sagatavot tehnisko dokumentāciju:

Asmuo, įgaliotas pateikti techninę bylą:

Persoana autorizată să elaboreze dosarul tehnic:

Osoba oprávněná na vydávání technické dokumentácie:

MAURIZIO CASANOVA

Presso - Στη διεύθυνση - Kopā ar - Su - În cadrul - Za spoločnosť:

FEMI SpA Via del Lavoro, 4

40023 Castel Guelfo - (BO) ITALY.

LT ATITIKTIES DEKLARACIJA

pagal Europos Direktyvą 2006/42/EB priedą II.A
FEMI S.p.A. - Via Del Lavoro, 4 - 40023 Castel Guelfo - (BO) ITALIA

pareiškia, kad:

- **JUOSTINĖS PJOVIMO STAKLĖS** (žr. pateiktą etiketę - psl. 99):

pagaminta (žr. pateiktą etiketę - psl. 99):

- atitinka direktyvos 2006/42/EB nuostatas ir taikymo tvarką;
- taip pat, atitinka toliau nurodytas nuostatas ir atitinkamą taikymo tvarką: 2014/30/ES, 2014/35/ES, 2011/65/ES, 2012/19/ES.

RO DECLARAȚIE DE CONFORMITATE

Printriv Directivei Europene 2006/42/CE Anexa II.A
FEMI S.p.A. - Via Del Lavoro, 4 - 40023 Castel Guelfo - (BO) ITALIA

se declară că mașina:

- **ASPIRATOR CU CICLON** (vezi eticheta menționată - pag. 99):

fabricată la (a se vedea eticheta - pag. 99):

- este conformă cu dispozițiile Directivei 2006/42/CE și ale dispozițiilor privind aplicarea acesteia;
- este, de asemenea, conformă următoarelor dispoziții și aplicări: 2014/30/UE, 2014/35/UE, 2011/65/UE, 2012/19/UE.

SK VYHLÁSENIE O ZHODE

podľa Európskej Smernice 2006/42/ES Príloha II.A
FEMI S.p.A. - Via Del Lavoro, 4 - 40023 Castel Guelfo - (BO) ITALIA

prehlasuje, že stroj:

- **CYKLONOVY ODSÁVAČ** (pozrite na uvedený štítok - str. 99):

vyrobený v (pozrite na uvedený štítok - str. 99):

- je v zhode s požiadavkami Smernice 2006/42/ES a vykonávacími predpismi;
- okrem toho vyhovuje nasledovným nariadeniam a príslušným vykonávacím predpisom: 2014/30/UE, 2014/35/UE, 2011/65/UE, 2012/19/UE.

Riferimento norme armonizzate/ Παραπομπή στα εναρμονισμένα

πρότυπα/Saskaņoto standartu norāde/ Nuoroda į damiuosius standartus/

Norme armonizate de referință/ Odkaz na harmonizované normy

EN ISO 12100

EN 60335-1

EN60335-2-69

EN62233

EN 55014-1, EN 55014-2

EN 61000-3-2

EN 61000-3-3



Castel Guelfo (BO) Italy 20/04/2016

FEMI S.p.A.

Il Presidente del Consiglio

Maurizio Casanova



IT DICHIARAZIONE DI CONFORMITÀ

secondo la Direttiva Europea 2006/42/CE Allegato II.A
FEMI S.p.A. - Via Del Lavoro, 4 - 40023 Castel Guelfo - (BO) ITALIA

dichiara che la macchina:

- **ASPIRATORE A CICLONE** (vedi etichetta riportata - pag. 99):

prodotta nel (vedi etichetta riportata - pag. 99):

- è conforme alle disposizioni della Direttiva 2006/42/CE e alle disposizioni di attuazione;
- inoltre è conforme alle seguenti disposizioni e relative attuazioni: 2014/30/UE, 2014/35/UE, 2011/65/UE, 2012/19/UE.

HU MEGFELELŐSÉGI NYILATKOZAT

a 2006/42/EK európai irányelv II.A melléklete szerint
FEMI S.p.A. - Via Del Lavoro, 4 - 40023 Castel Guelfo - (BO) ITALIA

kijelenti, hogy a:

- **CIKLON SZÍVÓKÉSZÜLÉK** (lásd a címkét - 99 old.):

által gyártva (lásd a címkét - 99. old.)

- megfelel a 2006/42/EK irányelvben valamint annak végrehajtási utasításában foglalt előírásoknak;
- megfelel továbbá a következő rendelkezéseknek és azok végrehajtási utasításainak: 2014/30/EU, 2014/35/EU, 2011/65/EU, 2012/19/EU.

ET VASTAVUSDEKLARATSIOON

on vastavuses Euroopa direktiiviaga 2006/42/EÜ lisa II.A
FEMI S.p.A. - Via Del Lavoro, 4 - 40023 Castel Guelfo - (BO) ITALIA

kinnitab, et seade:

- **TOLMÜTSÜKLON** (vt silti - lk 99):

toodetud (vt etikett - lk 99):

- vastab direktiivi 2006/42/EÜ ja selle rakendusaktide nõuetele;
- on kooskõlas järgmiste nõuete ja nende rakendusaktidega: 2014/30/EL, 2014/35/EL, 2011/65/EL, 2012/19/EL.

Persona autorizzata a costituire il fascicolo tecnico:

A műszaki dokumentációt készítő meghatalmazott személy:

Tehnilise toimiku koostamiseks volitatud isik:

Osoba poverená vypracováním technické dokumentace:

Pooblaščená oseba za sestavo tehnične dokumentacije:

Teknik fasikülű oluşturulmaya yetkili personel:

MAURIZIO CASANOVA

Presso - Cég - Asukoht - Za společnost - Pri podjetju - Adres:

FEMI SpA Via del Lavoro, 4
40023 Castel Guelfo - (BO) ITALY.

CS PROHLÁŠENÍ O SHODĚ

podle Evropské Směrnice 2006/42/ES Příloha II.A
FEMI S.p.A. - Via Del Lavoro, 4 - 40023 Castel Guelfo - (BO) ITALIA

prohlašuje, že:

- **CYKLONOVÝ ODSAVAČ** (viz uvedený štítek - str. 99):

vyroben (viz uvedený štítek - str. 99):

- je ve shodě s požadavky směrnice 2006/42/ES a prováděcími předpisy;
- kromě toho vyhovuje následujícím předpisům a příslušným prováděcím předpisům: 2014/30/UE, 2014/35/UE, 2011/65/UE, 2012/19/UE.

SL IZJAVA O SKLADNOSTI

v skladu s Prilogo II.A k Direktivi 2006/42/ES Evropskega parlamenta in Sveta

FEMI S.p.A. - Via Del Lavoro, 4 - 40023 Castel Guelfo - (BO) ITALIA

izjavlja, da je stroj:

- **CIKLONSKI SESALNIK** (glejte etiketo na str. 99):

izdelan v (oglejte si etiketo - str. 99):

- skladen z določbami Direktive 2006/42/ES in z izvedbenimi predpisi;
- skladen tudi z naslednjimi direktivami in ustreznimi izvedbenimi predpisi: 2014/30/EU, 2014/35/EU, 2011/65/EU, 2012/19/EU.

TR UYGUNLUK BİLDİRİMİ

Avrupa Direktifi 2006/42/CE Ek II.A sayılı Avrupa Direktifine göre
FEMI S.p.A. - Via Del Lavoro, 4 - 40023 Castel Guelfo - (BO) İTALYA

üretilen aşağıdaki makinelerin:

- **ŞERİT TESTERE** (etikete bakınız - sayfa 99)

Üretim yeri (etikete bakınız - sayfa 99)

- 2006/42/CE Direktifi hükümlerine ve uygulanma hükümlerine uygun olduğuna;
- aşağıdaki hükümlere ve bunların uygulamalarına uygun olduğuna bildirir: 2014/30/UE, 2014/35/UE, 2011/65/UE, 2012/19/UE.

Riferimento norme armonizzate/Harmonizált szabványokra való hivatkozás/Viide harmoniseeritud standarditele/Odkaz na harmonizované normy/Skicevanje na harmonizirane standarde/ Uyumlaştırılmış standartlara bakınız

EN ISO 12100

EN 60335-1

EN60335-2-69

EN62233

EN 55014-1, EN 55014-2

EN 61000-3-2

EN 61000-3-3



Castel Guelfo (BO) Italy 20/04/2016

FEMI S.p.A.

**Il Presidente del Consiglio
Maurizio Casanova**



**Ingombro per etichetta
FAC-SIMILE**

IT NOTA EN NOTE DE ANMERKUNG FR REMARQUE ES NOTA PT NOTA NL
OPMERKING FI HUOMIO DA OBS. SE OBS NO ANMERKNING PL UWAGA RU
ПРИМЕЧАНИЕ BG ЗАБЕЛЕЖКА HR NAPOMENA SR NAPOMENA EL ΣΗΜΕΙΩΣΗ LV
PIEZĪME LT PASTABA RO NOTA SK POZNAMKA HU MEGJEGYZÉS ET MARKUS CZ
POZNAMKA SL OPOMBA TR NOT



Via Del Lavoro, 4
40023 CASTEL GUELFO (BO) - Italy

Tel: +39-0542/487611
Fax: +39-0542/488226

E-mail: infocom@femi.it
www.femi.it